

instruction manual

**eredeti használati utasítás
návod na použitie
manual de utilizare
uputstvo za upotrebu
navodilo za uporabo
návod k použití
instrukcja użytkowania
uputa za uporabu**



HSK 200

dummy security camera with motion detector

- real camera design
- built-in sensor
- flashing LED light on detection of motion
- multiple mounting alternatives
- can be pivoted using base
- no cabling required
- power supply: 3 x AA (1,5V) battery (not included)

1. Dummy camera
2. Motorized actuator unit
3. Tilttable mount
4. Cable
5. Mains switch
6. Dummy lens
7. Light sensor
8. Operation LED
9. Battery compartment lid

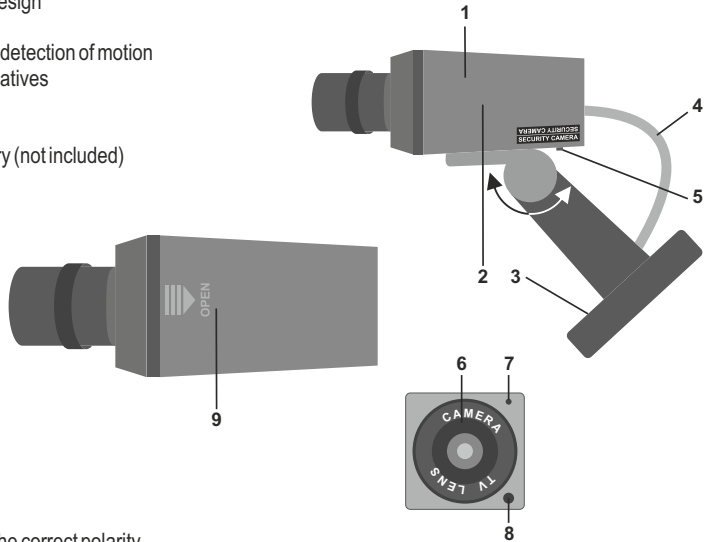

INSTALLATION

1. Insert the batteries (3 x AA), observing the correct polarity.
2. Fasten the wall mount (3) at the desired location using the included screws and dowels.
3. Tilt the camera body so that the dummy lens (6) faces in the direction of possible movement in order to implement the deterrent effect and assure safe operation.
4. Switch on the unit (5). The camera will turn on, begin to rotate and the operation LED (8) will blink.
5. Confirm that the unit operates properly in the area to be monitored.

PROPER OPERATION OF CAMERA

When movement occurs in front of the camera, the camera begins operating due to changed lighting conditions. Sensitivity depends on light conditions but can be as much as 3 or 4 meters in ideal cases. In such cases, the camera rotates for approximately 25 seconds. Then camera will remain in its last position up to the next detection of movement.

WARNINGS

- Take care not to damage any cabling that might run in the wall when mounting the unit.
- Insert the batteries observing the polarity.
- Do not use rechargeable batteries.
- If the sensitivity range decreases or camera operation becomes unstable, please replace the batteries.
- Use only a soft, dry cloth to clean the unit, avoiding any aggressive cleaners.
- Avoid installing the unit in locations exposed to direct sunlight and rain or moisture.
- When positioning the camera, please consider the location's lighting because proper operation is dependent on it. This impacts greatly on sensitivity.
- The unit is intended for indoor use only.
- The product is not a toy. Keep out of reach of children.



Waste equipment must not be collected separately or disposed of with household waste because it may contain components hazardous to the environment or health. Used or waste equipment may be dropped off free of charge at the point of sale, or at any distributor which sells equipment of identical nature and function. Dispose of product at a facility specializing in the collection of electronic waste. By doing so, you will protect the environment as well as the health of others and yourself. If you have any questions, contact the local waste management organization. We shall undertake the tasks pertinent to the manufacturer as prescribed in the relevant regulations and shall bear any associated costs arising.

DISPOSING OF ALKALINE AND RECHARGEABLE BATTERIES

Batteries, whether alkaline or rechargeable, must not be handled together with regular household waste. It is the legal obligation of the product's user to dispose of batteries at a nearby collection center or at a retail shop. This ensures that the batteries are ultimately neutralized in an environment-friendly way.

- valódi kamera forma
- beépített érzékelő
- mozgás érzékelésekor villogó LED
- többféle módon falra szerelhető
- talp segítségével dönthető
- nem igényel semmilyen vezetékezést
- tápellátás: 3 x AA (1,5 V) elem (nem tartozék)

1. Álkamera
2. Mozgó motoros egység
3. Dönthető tartó
4. Vezeték
5. Kapcsoló
6. Állencse
7. Fényérzékelő
8. Visszajelző LED
9. Elemtartó fedél

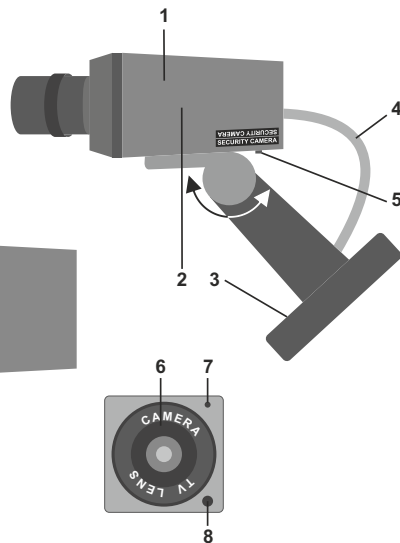
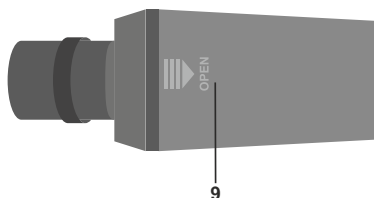

ÜZEMBE HELYEZÉS

1. Helyezze bele az elemeket (3 x AA) a helyes polaritásnak megfelelően.
2. Rögzítse a kívánt helyre a fali tartót (3) a tartozék csavarok és tiplik segítségével.
3. Döntse a kamerát úgy, hogy az állencse (6) a lehetséges mozgás irányába álljon, az elrettentés és a biztosabb működés érdekében!
4. Kapcsolja be a készüléket (5). A kamera bekapcsol, forogni kezd, a visszajelző LED (8) villog.
5. Ellenőrizze le a figyelni kívánt területen a helyes működést!

AKAMERA HELYES MŰKÖDÉSE

A kamera előtt történő mozgáskor a fényviszonyok megváltozásának hatására a kamera működésbe lép. Az érzékelési távolság függ a fényviszonyoktól, ideális esetben 3-4 m is lehet! Ekkor kb. 25 mp-ig tartó forgómozgást végez. A következő érzékelésig a kamera az utolsó pozícióban fog állni.

FIGYELMEZTETÉSEK

- A falra történő felhelyezésnél ügyeljen a falban futó vezetékekre!
- Az elemek behelyezésekor ügyeljen a helyes polarításra!
- Ne használjon újratölthető elemeket!
- Ha az érzékelés hatótávolsága lecsökken, vagy a kamera működése bizonytalanra válik, akkor cserélje ki az elemeket!
- Tisztítása puha, száraz törőköendővel történhet, ne alkalmazzon agresszív tisztítószerket!
- Óvja portól, páratól, napsütéstől és közvetlen hősugárzástól!
- Az elhelyezésnél tartsa szem előtt a helyszín fényviszonyait, mert ez a helyes működés feltétele! Ez az érzékelési távolságot nagyban befolyásolja!
- A készülék kizárólag beltéri használatra készült!
- A termék nem játék, gyerek kezébe ne kerüljön!

 A hulladékká vált berendezést elkülönítetten gyűjtse, ne dobja a háztartási hulladékba, mert az a környezetre vagy az emberi egészségre veszélyes összetevőket is tartalmazhat! A használt vagy hulladékká vált berendezés térítésmentesen átadható a forgalmazás helyén, illetve valamennyi forgalmazónál, amely a berendezéssel jellegében és funkciójában azonos berendezést értékesít. Elhelyezheti elektronikai hulladék átvételére szakosodott hulladékgyűjtő helyen is. Ezzel Ön védi a környezetet, embertársai és a saját egészségét. Kérdés esetén keresse a helyi hulladék-kezelő szervezetet. A vonatkozó jogszabályban előírt, a gyártóra vonatkozó feladatokat vállaljuk, az azokkal kapcsolatban felmerülő költségeket viseljük. Tájékoztatás a hulladékkezelésről: www.somogyi.hu

AZ ELEMEK, AKKUK ÁRTALMATLANÍTÁSA

Az elemeket / akkukat nem szabad a normál háztartási hulladékkal együtt kezelni. A felhasználó törvényi kötelezettsége, hogy a használt, lemerült elemeket / akkukat lakóhelye gyűjtőhelyén, vagy a kereskedelemben leaója. Így biztosítható, hogy az elemek / akkuk környezetkímélő módon legyenek ártalmatlanítva.

imitácia bezpečnostnej kamery s pohybovým senzorom

- imitácia skutočnej kamery
- zabudovaný senzor pohybu
- pri snímaní pohybu bliká LED
- viac možností uchytenia na stenu
- možnosť nakláňania
- nepotrebuje žiadny vodič
- napájanie: 3 x AA (1,5 V) batéria (nie je príslušenstvom)

1. Imitácia kamery
2. Pohyblivá kamera
3. Nakloniteľný držiak
4. Vodič
5. Spínač
6. Imitácia šošovky
7. Svetelný senzor
8. LED kontrolka
9. Kryt puzdra batérií

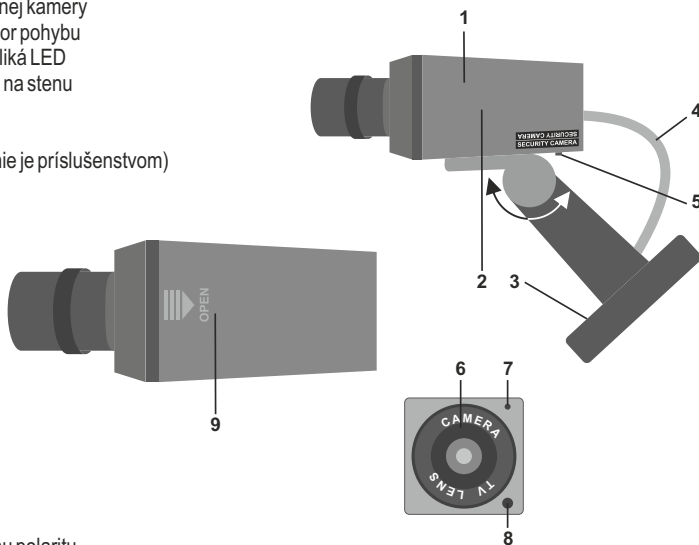

UVEDENIE DO PREVÁDZKY

1. Vložte batérie (3 x AA), dbajte na správnu polaritu.
2. Priloženými skrutkami a hmoždinkami pripevnite držiak (3) na požadované miesto.
3. Kameru nakloňte tak, aby šošovka (6) kamery – v záujme odstrašenia a bezpečnej prevádzky – bola orientovaná na smer pohybu!
4. Zapnite kameru (5). Keď sa kamera zapína, začne sa pohybovať a LED kontrolka (8) bliká.
5. Skontrolujte správnu prevádzku kamery na Vami požadovanom mieste monitorovania!

SPRÁVNÁ PREVÁDZKA KAMERY

Pohybom pred kamerou sa menia svetelné podmienky, preto sa kamera uvedie do prevádzky. Citlivosť kamery závisí od svetelných podmienok, v ideálnom prípade to znamená 3-4 m! Vtedy sa kamera pohybuje cca. 25 sekúnd. Po uplynutí stanoveného času kamera ukončí pohyb a ostane v tejto pozícii až do ďalšieho snímania.

UPOZORNENIA

- Pri montáži na stenu dbajte na prípadné vedenie v stene!
- Pri vložení batérií dbajte na správnu polaritu!
- Nepoužívajte nenabíjateľné batérie!!
- Batérie treba vymeniť v prípadoch: 1. ak kamera funguje nerozhodne; 2. ak sa zníži dosah citlivosti!
- Čistite len mäkkou, suchou utierkou. Nepoužívajte agresívne čistiace prostriedky!
- Chráňte pred prachom, vlhkosťou a priamym tepelným žiarením!
- Pri montáži dbajte na svetelné podmienky, lebo od nich závisí správna prevádzka kamery! Nesprávna montáž vo veľkej miere ovplyvní citlivosť kamery!
- Len na vnútorné použitie !
- Výrobok nie je hračka, nepatrí do rúk deťom!

 Výrobok nevyhadzujte do bežného domového odpadu, separujte oddelene, lebo môže obsahovať súčiastky nebezpečné na životné prostredie alebo aj na ľudské zdravie! Za účelom správnej likvidácie výrobku odovzdajte ho na mieste predaja, kde bude prijatý zdarma, respektíve u predajcu, ktorý predáva identický výrobok vzhľadom na jeho ráz a funkciu. Výrobok môžete odovzdať aj miestnej organizácii zaoberajúcej sa likvidáciou elektroodpadu. Tým chránite životné prostredie, ľudské a teda aj vaše zdravie. Prípadné otázky Vám zodpovie Váš predajca alebo miestna organizácia zaoberajúca sa likvidáciou elektroodpadu.

ZNĚHODNOCOVANIE BATÉRIÍ A AKUMULÁTOROV

Batérie / akumulátory nesmieme vyhodit' do komunálneho odpadu. Užívateľ je povinný odovzdať použité batérie / akumulátory do zberu pre elektrický odpad v mieste bydliska alebo v obchodoch. Touto činnosťou chránite životné prostredie, zdravie ľudí okolo Vás a Vaše zdravie.

- formă de cameră reală
- senzor încorporat
- LED intermitent în cazul mișcării
- se poate monta în mai multe feluri pe perete
- înclinabil cu ajutorul tâlpiei
- nu necesită cablaj
- alimentare: baterii 3 x AA (1,5V), (nu sunt incluse)

1. Cameră falsă
2. Unitate cu motor care se mișcă
3. Suport înclinabil
4. Fir
5. Întrerupător
6. Lentilă falsă
7. Senzor lumină
8. LED semnalizare
9. Capac suport baterii

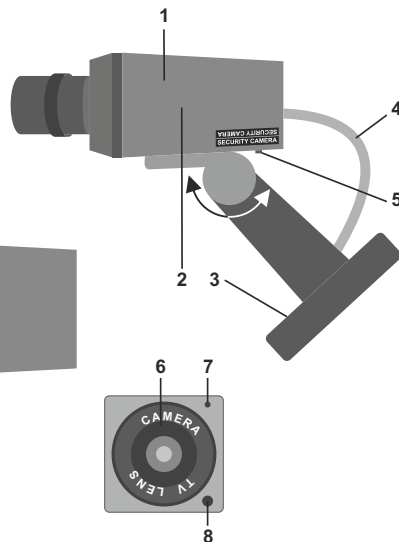
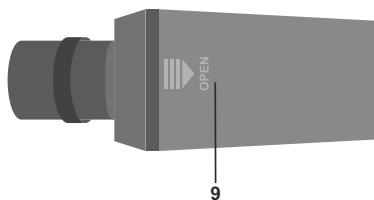

PUNERE ÎN FUNCȚIUNE

1. Montați bateriile (3 x AA) conform polarității corespunzătoare.
2. Montați suportul de perete în locul dorit (3) cu ajutorul șuruburilor și a diblurilor.
3. Aveți grijă ca lentila falsă (6) să fie poziționată în direcția mișcării posibile, pentru descurajare și siguranța funcționării!
4. Porniți aparatul (5). Camera este pornită, începe să se rotească iar LED-ul de semnalizare (8) începe să pâlpâie.
5. Verificați funcționarea corectă în locul pe care doriți să-l monitorizați!

FUNCȚIONAREA CORECTĂ A CAMEREI

Camera pornește automat în cazul mișcării unei persoane, pentru că sesizează schimbare de luminozitate. Raza de acțiune depinde de lumină, dar în condiții optime poate fi chiar și de 3-4 m! Execută o mișcare de rotație timp de 25 secunde. Până la următoarea sesizare camera va rămâne în poziția în care se oprește!

ATENȚIONĂRI!

- La montarea pe perete acordați atenție sporită conductelor aflate în perete!
- La montarea bateriilor, aveți grijă ca acestea să fi introduse cu polaritatea corespunzătoare!
- Nu folosiți baterii reîncărcabile!
- Dacă distanța de percepție scade sau funcționarea camerei devine nesigură schimbați bateriile!
- Curățarea aparatului trebuie efectuată cu lavetă uscată, nu utilizați soluții de curățare agresive!
- Feriți aparatul de praf, umiditate, de radiație solară sau termică directă!
- Când poziționați aparatul țineți cont de luminozitatea locului, pentru că acesta este condiția funcționării corespunzătoare. Acesta influențează puternic distanța de percepție!
- Produsul este conceput pentru utilizare numai în interior!
- Produsul ne este jucărie, nu lăsați în mâinile copiilor!

 Colectați în mod separat echipamentul devenit deșeu, nu-l aruncați în gunoii menajere, pentru că echipamentul poate conține și componente periculoase pentru mediul înconjurător sau pentru sănătatea omului! Echipamentul uzat sau devenit deșeu poate fi predat nerambursabil la locul de vânzare al acestuia sau la toți distribuitorii care au pus în circulație produse cu caracteristici și funcționalități similare. Poate fi de asemenea predat la punctele de colectare specializate în recuperarea deșeurilor electronice. Prin aceasta protejați mediul înconjurător, sănătatea Dumeavoastră și a semenilor. În cazul în care aveți întrebări, vă rugăm să luați legătura cu organizațiile locale de tratare a deșeurilor. Ne asumăm obligațiile prevederilor legale privind pe producători și suportăm cheltuielile legate de aceste obligații.

TRATAREA BATERIILOR/ACUMULATORILOR

Bateriile și acumulatorii nu pot fi tartaji împreună cu deșeurile menajere. Utilizatorul are obligația legală de a preda bateriile / acumulatorii uzați sau epuizați la punctele de colectare sau în comerț. Acest lucru asigură faptul că bateriile / acumulatorii vor fi tratați în mod ecologic.

- originalan izgled
- ugrađen senzor pokreta
- u slučaju pokreta, LED dioda trepti
- više mogućnosti montaže
- zahvaljujući postolju oboriva
- nije potrebno nikakvo povezivanje
- napajanje: 3 x AA (1,5 V) baterija (nije u sklopu)

1. Lažna kamera
2. Motorom pokretan deo
3. Podesivo postolje
4. Kabel
5. Prekidač
6. Lažno sočivo
7. Senzor svetlosti
8. LED indikator
9. Poklopac baterije

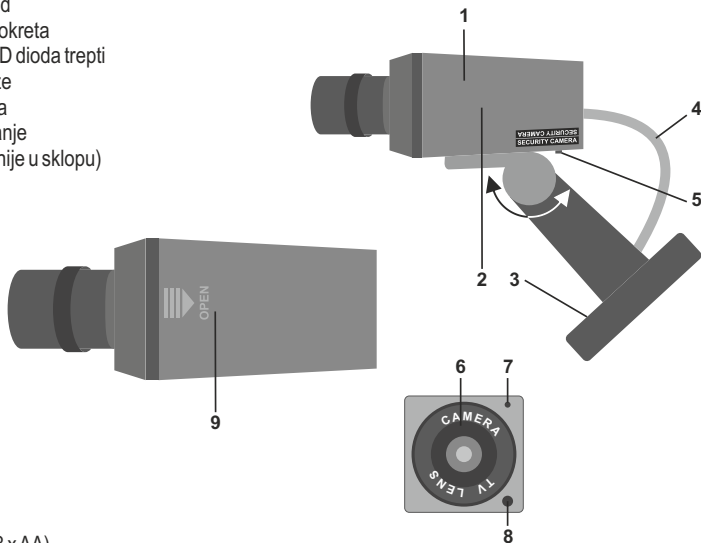

PUŠTANJE U RAD

1. Pazeći na polaritete postavite baterije (3 x AA).
2. Uz pomoć priloženih šarafa i tipli, montirajte zidni nosač (3) na željeno mesto.
3. Nagib kamere podesite tako da lažno sočivo (6) bude usmeren u smeru eventualnih pokreta radi postizanja većeg zastrašivanja neželjnih osoba!
4. Uključite kameru (5). Kamera se uključuje, započinje ciklična pomeranja a LED indikator (8) počinje treptati.
5. Proverite pravilan rad iz smera u koji je usmerena lažna kamera!

PRAVILAN RAD KAMERE

U zavisnosti os svetlosnih uslova, pokreti ispred lažne kamere izazivaju automatsko uključenje kamere. Domet senzora zavisi od svetlosnih uslova, u idealnim uslovim domet je 3-4 m! Ako se kamera aktivira automatski će da vrši kretanje 25 sekundi. Do sledećeg reagovanja kamera ostaje u poslednjoj poziciji.

NAPOMENA

- Prilikom bušenja rupa u zidovima obratite pažnju na kablove koji se nalaze u zidu!
- Prilikom postavljanja baterija obratite pažnju na polaritete baterija!
- Ne postavljajte akumulatorske baterije!
- Ako se smanji domet senzora ili je rad kamere nestabilan, promenite baterije!
- Čišćenje vršite mekanim krpama, ne koristite agresivna sredstva!
- Štitite od sunca, prašine, pare i toplote!
- Prilikom postavljanja uzmite u obzir svetlosne uslove u prostoriji, pošto je ona vrlo bitna za rad ovog uređaja!
- Proizvod je namenjen za rad isključivo u zatvorenim prostorijama!
- Ovaj proizvod nije igračka, ne davati deci!

 Uređaje kojima je istekao radni vek sakupljajte posebno, ne mešajte ih sa komunalnim otpadom, to oštećuje životnu sredinu i može da naruši zdravlje ljudi i životinja! Ovakvi se uređaji mogu predati na reciklažu u prodavnicama gde ste ih kupili ili prodavnicama koje prodaju slične proizvode. Elektronski otpad se može predati i određenim reciklažnim centrima. Ovim štite okolinu, svoje zdravlje i zdravlje svojih sunarodnika. U slučaju nedoumica kontaktirajte vaše lokalne reciklažne centre. Prema važećim propisima prihvatamo i snosimo svu odgovornost.

ODLAGANJE AKUMULATORA I BATERIJA

Istrošeni akumulatori i baterije ne smeju se tretirati sa ostalim otpadom iz domaćinstva. Korisnik treba da se stara o pravilnom bezbednom odlaganju istrošenih baterija i akumulatora. Ovakvo se može štiti okolina, obezbediti da se baterije i akumulatori budu na pravilan način reciklirani.

lažna kamera s senzorjem premika

- originalen izgled
- vgrajen senzor premikanja
- v primeru premikanja, LED dioda utripa
- več možnosti montaže
- zahvaljujoč podstavku ima veliki naklon
- ni potrebno nikakršno povezovanje
- napajanje: 3 x AA (1,5 V) baterija (ni v kompletu)

1. Lažna kamera
2. Premikajoča s pomočjo motorčka
3. Nastavljiv nosilec
4. Kabel
5. Stikalo
6. Lažna leča
7. Senzor svetlobe
8. LED indikator
9. Pokrov baterije

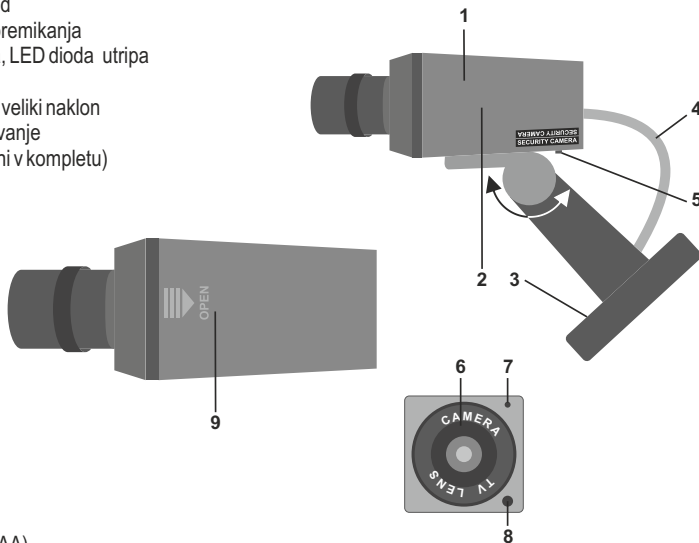

ZAGON

1. Bodite pozorni na polarnost baterij (3 x AA).
2. S pomočjo priloženih vijakov in stenskih vložkov montirajte stenski nosilec (3) na zeleno mesto.
3. Naklon kamere nastavite tako da lažna leča (6) gleda proti možnim premikajočim telesom zaradi večjega zastraševanja nezaželenih oseb!
4. Vključite kamero (5). Kamera se vklopi, začne ciklična premikanja, LED indikator (8) začne utripati.
5. Preverite pravilno delovanje iz smeri v katero je kamera nastavljena.

PRAVILNO DELOVANJE KAMERE

Ovisno od svetlobnih pogojev, premikanja pred lažno kamero izzovejo avtomatsko vklopljanje kamere. Doseg sensorja je odvisen od svetlobnih pogojev, v idealnih pogojih je doseg 3-4 m! Če se kamera aktivira avtomatsko se bo premikal 25 sekund. Do naslednjega premikanja kamera ostaja v zadnji poziciji.

OPOMBA

- Pri vrtnanju lukenj v steno bodite pozorni na morebitne kable iz električnega omrežja ki se nahajajo v steni!
- Pri vstavljanju baterij bodite pozorni na polarnost baterij!
- Ne vstavljajte akumulatorskih baterij!
- Če opazite da je doseg kamere zmanjšan ali da je delovanje kamere nestabilno, zamenjajte baterije!
- Čiščenje vršite z mehкими krpami, ne uporabljajte agresivna čistilna sredstva!
- Ščitite od sonca, prahu, pare in virov toplote!
- Pri postavitvi vzemite v račun svetlobne pogoje v prostorih, kajti svetloba je zelo pomembna za delovanje te naprave!
- Naprava je namenjena izključno za delovanje v notranjih prostorih.
- Ta proizvod ni igrača, ne dajajte jo otrokom!

 Napravam katerim je potekla življenjska doba zbirajte posebej, ne jih mešati z ostalimi gospodinjstvi odpadki. To onesnažuje življenjsko sredino in lahko vpliva in ogroža zdravje ljudi in živali! Takšne naprave se lahko predajo za recikliranje v trgovinah kjer ste jih kupili ali trgovinah katere prodajajo podobne naprave. Elektronski odpadki se lahko predajo tudi v določenih reciklažnih. S tem ščitite okolje, vaše zdravje in zdravje vaših sonarodnjakov. V primeru dvoma a kontaktirajte vaše lokalne reciklažne centre. Po veljavnih predpisih se obvezujemo in nosimo vso odgovornost.

ODLAGANJE AKUMULATORJA IN BATERIJ

Iztrošeni akumulatorji in baterije se ne smejo zavreči z ostalim odpadkom iz gospodinjstva. Uporabnik mora poskrbeti za pravilno varno odlaganje iztrošenih baterij in akumulatorjev. Tako se lahko zaščiti okolje, poskrbi se da so baterije in akumulatorji na pravilen način reciklirane.

- imitace opravdové kamery
- vestavěné čidlo
- při indikaci pohybu bliká LED světlo
- několik možností instalace na zeď
- možnost naklápění v kloubovém držáku
- nepotřebuje žádnou kabeláž
- napájení: 3 x 1,5 V baterie AA (nejsou příslušenstvím)

1. Atrapa kamery
2. Pohyblivá motorová jednotka
3. Polohovací konzole
4. Kabel
5. Spínač
6. Atrapa čočky
7. Senzor světla
8. LED kontrolka
9. Kryt schránky na baterie

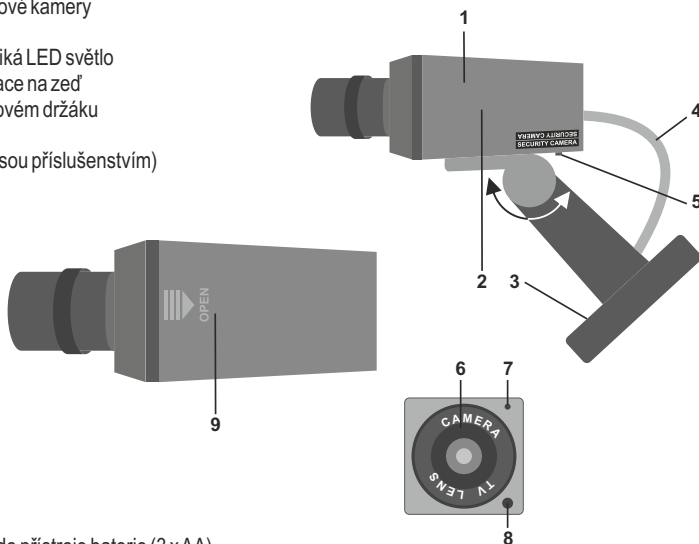

UVEDENÍ DO PROVOZU

1. V souladu se správnou polaritou vložte do přístroje baterie (3 x AA).
2. Pomocí přiložených šroubů a hmoždinek připevněte nástěnnou konzoli (3) na požadované místo.
3. Kameru nakloňte tak, aby čočka (6) byla za účelem výstrahy a bezpečnějšího fungování nastavena ve směru možného pohybu!
4. Zapněte přístroj (5). Kamera se zapne a začne se otáčet, LED kontrolka (8) bude blikat.
5. Zkontrolujte správnou funkci v prostoru, který chcete sledovat!

SPRÁVNÁ FUNKCE KAMERY

Při pohybu před kamerou se z důvodu změny světelných poměrů sepne činnost „kamery“. Dosah čidla závisí od momentálních světelných poměrů, v ideálním případě je až 3-4 metry! Kamera vykonává otočný pohyb po dobu cca 25 sec. Až do dalšího sepnutí stojí v poslední pozici.

UPOZORNĚNÍ

- Při umísťování na zeď dbejte na možná vedení ve zdi!
- Při vkládání baterií dbejte na jejich správnou polaritu
- Nepoužívejte dobíjecí baterie!
- Jestliže dojde ke snížení citlivosti vzdálenosti dosahu nebo funkčnost kamery není dostatečně spolehlivá, vyměňte baterie!
- K čištění použijte měkkou, suchou utěrku, nepoužívejte agresivní čisticí prostředky!
- Přístroj instalujte na místě, chráněném před vodními srážkami a účinky přímého slunečního záření!
- Při umísťování dbejte na světelné poměry v daném místě, jsou podmínkou správné funkce! Podstatně ovlivňují dosah čidla!
- Přístroj je určen výhradně k používání v interiérech!
- Výrobek není hračkou, nepatří do rukou dětem!



Přístroje, které již nebudete používat, shromažďujte zvlášť a tyto nevhazujte do běžného komunálního odpadu, protože mohou obsahovat látky nebezpečné pro životní prostředí nebo škodlivé lidskému zdraví! Nepotřebné nebo nepoužitelné přístroje můžete zdarma odevzdat v místě distribuce, respektive u všech takových distributorů, kteří se zabývají prodejem zařízení, která mají stejné parametry a funkci. Odevzdat můžete i na sběrných místech určených ke shromažďování elektronického odpadu. Tak chráníte životní prostředí, své zdraví a zdraví ostatních. V případě jakéhokoliv dotazu kontaktujte místní organizaci zabývající se zpracováváním odpadu. Úlohy předepsané příslušnými právními předpisy vztahujícími se na výrobce vykonáváme a neseme s tímto spojené případné náklady.

LIKVIDACE BATERIÍ A AKUMULÁTORŮ

S bateriemi / akumulátory se nesmí nakládat jako s běžným domovním odpadem. Zákonnou povinností uživatele je odevzdání použitelných baterií / akumulátorů na určeném sběrném místě v bydlisti nebo v prodejnách. Tím je zajištěno zneškodnění zbytků baterií / akumulátorů ekologickým způsobem.



- wygląd prawdziwej kamery
- wbudowany czujnik
- dioda LED sygnalizująca ruch
- różne sposoby zawieszenia na ścianie
- przechyłana podstawa
- nie wymaga podłączenia przewodów
- zasilanie: 3 baterie AA (1,5 V) (nie znajdują się w komplecie)

1. Atrapa kamery
2. Podstawa z silnikiem
3. Przechyłny uchwyt
4. Przewód
5. Wyłącznik
6. Atrapa obiektywu
7. Czujnik światła
8. Wskaźnik LED
9. Pokrywa pojemnika na baterie

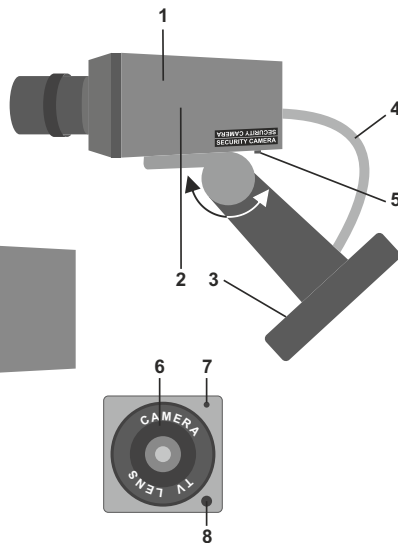
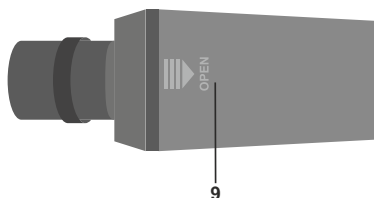

URUCHOMIENIE URZĄDZENIA

1. Umieść baterie (3 x AA) w pojemniku zwracając uwagę na biegunowość.
2. Zamocuj kamerę w żądanym miejscu przy pomocy kołków i wkrętów wchodzących w skład zestawu.
3. W celu stworzenia lepszej iluzji i stabilnych warunków pracy przechyl kamerę tak, aby jej obiektyw był skierowany w stronę prawdopodobnego ruchu obiektu.
4. Włącz urządzenie (5). Kamera włączy się i zacznie się kręcić, a wskaźnik LED (8) zacznie błyskać.
5. Sprawdź, czy urządzenie pracuje prawidłowo, obejmując potrzebny obszar.

PRAWDŹLIWA PRACA KAMERY

Jeżeli w polu widzenia kamery pod wpływem poruszającego się obiektu zmienia się oświetlenie, kamera zacznie działać. Zasięg wykrywania zależy od warunków oświetlenia, w idealnym przypadku wynosi nawet 3-4 metry. W takim przypadku kamera wykona ruch obrotowy przez ok. 25 sekund. Pozostanie w ostatniej pozycji aż do wykrycia następnego ruchu.

OSTRZEŻENIA

- Przy mocowaniu urządzenia zwracaj uwagę na przewody biegnące w ścianie.
- Przy wkładaniu baterii zwróć uwagę na biegunowość.
- Nie używaj akumulatorów.
- Jeżeli zmniejszy się czułość urządzenia lub działanie kamery przestanie być stabilne, wymień baterie.
- Czyść miękką, suchą szmatką, nie używaj agresywnych środków do czyszczenia!
- Urządzenie nie może być wystawione na bezpośrednie działanie promieni słonecznych i opadów atmosferycznych.
- Przy instalacji zwróć uwagę na warunki oświetleniowe, bo od nich zależy prawidłowe działanie urządzenia. W znacznym stopniu wpływają one na zasięg wykrywania.
- Urządzenia wolno używać wyłącznie w pomieszczeniach zamkniętych.
- Urządzenie nie służy do zabawy, chronj je przed dziećmi.



Urządzenia przeznaczone do usunięcia zbieraj osobno i nie wrzucaj ich do odpadków z gospodarstwa domowego, ponieważ mogą zawierać składniki szkodliwe dla ludzi i otoczenia. Urządzenia, które nie działają lub są zbędne można bezpłatnie oddać w miejscu ich sprzedaży albo w wszystkich dystrybutorów, sprzedających urządzenia o takim samym zastosowaniu i funkcjach. Można je także umieścić w pojemnikach służących do zbierania odpadów elektronicznych. W ten sposób chronisz własne środowisko, a także zdrowie swoje i innych. W przypadku pytań zwróć się do miejscowego przedsiębiorstwa utylizacji odpadów. Przyjmujemy na siebie obowiązki producenta, opisane w odpowiednich przepisach prawa i ponosimy koszty z tym związane.

NEUTRALIZACJA BATERII I AKUMULATORÓW

Baterii i akumulatorów nie wolno wyrzucać razem z normalnymi odpadkami z gospodarstwa domowego. Ustawowym obowiązkiem użytkownika jest oddanie zużytych baterii i akumulatorów w punkcie ich zbiórki lub w sklepie. W ten sposób zapewniamy ich utylizację metodami przyjaznymi dla środowiska.



lažna kamera sa senzorom pokreta

- oblik prave kamere
- ugrađeni senzor
- kod detekcije pokreta treperujući LED
- može se montirati na zid na više načina
- uz pomoć postolja se može gibati
- ne zahtjeva nikakvo vođenje kablova
- napajanje: 3 x AA (1,5 V) baterija (nije u priboru)

1. Lažna kamera
2. Pokretna motorna jedinica
3. Držač koji se naginje
4. Kabel
5. Prekidač
6. Lažni objektiv
7. Senzor svjetlosti
8. Signalni LED
9. Poklopac spremnika za baterije

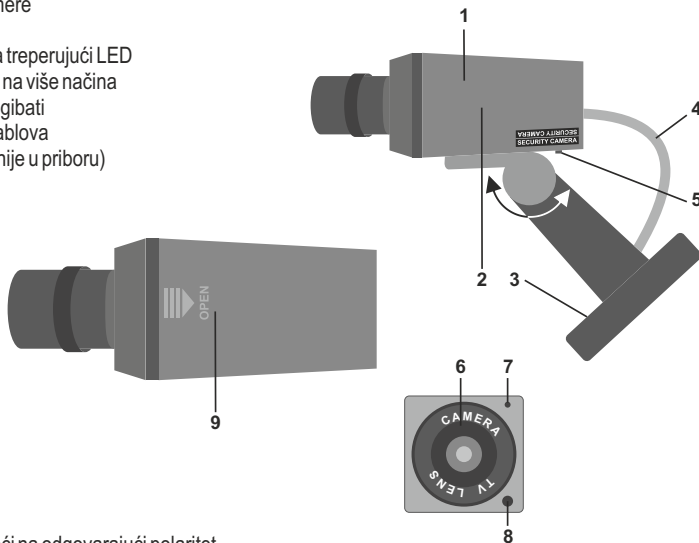

PUŠTANJE U RAD

1. Postavite baterije (3 x AA) u uređaj pazeći na odgovarajući polaritet.
2. Na željeno mjesto montirajte zidni držač (3) uz pomoć vijaka i tipli koji su u priboru.
3. Tako nagnite kameru da je lažni objektiv (6) usmjeren prema mogućem kretanju, u cilju zastrašivanja i sigurnog funkcioniranja!
4. Uključite uređaj (5). Kamera se uključuje i počinje okretati, a signalni LED (8) svijetli.
5. Provjerite je li funkcioniranje pravilno u pojasu koji želimo promatrati!

ISPRAVNO FUNKCIONIRANJE KAMERE

Prilikom kretanja ispred kamere na efekt izmjene u svjetlosnim prilikama kamera počinje funkcionirati. Duljina detekcije ovisi o svjetlosnim uvjetima, u idealnim okolnostima može biti i 3-4 m! Tada kamera vrši pokrete u trajanju od oko 25 sekundi. Do sljedeće detekcije kamera se zaustavlja u posljednjoj poziciji.

UPOZORENJA

- Kod montiranja na zid pripazite na vodove u zidu!
- Kod postavljanja baterija pripazite na odgovarajuće polove
- Nemojte koristiti punjive baterije!
- Ukoliko se smanji doseg detekcije ili kamera počne nesigurno funkcionirati, tada promijenite baterije!
- Čišćenje treba vršiti mekom i suhom krpom, ne smiju se koristiti agresivni deterdženti!
- Uređaj ne smijemo izložiti neposrednim sunčevim zracima, odnosno treba ga postaviti na mjesto zaštićeno od oborina!
- Kod montiranja uzmete u obzir svjetlosne okolnosti na mjestu montiranja, jer to predstavlja uvjet ispravnog funkcioniranja! To u velikoj mjeri utiče na duljinu detekcije!
- Uređaj je pogodan isključivo za uporabu u zatvorenim prostorima!
- Proizvod nije igračka, ne smije dospjeti u ruke djeći!

 Uređaji koji se odlaze u otpad se trebaju izdvojeno prikupljati, odvojeno od otpada iz kućanstva, jer mogu u sebi sadržati komponente koje su opasne po okoliš i ljudsko zdravlje! Korisnici ili uređaji koji se odlaze u otpad se besplatno mogu odnijeti na mjesto njihove distribucije, odnosno kod takvog distributera koji vrši prodaju uređaja istih karakteristika i funkcije. Mogu se odložiti i na deponijama koji su specijalizirani za odlaganje elektronskog otpada. Ovime Vi štite Vaš okoliš, Vaše i zdravlje drugih ljudi. Ukoliko imate pitanja, obratite se lokalnoj organizaciji za odlaganje otpada. Prihvaćamo na sebe zakonom određene obveze koje su propisane za proizvođače i sve troškove koji su u vezi s tim.

NEUTRALIZACIJA BATERIJA, AKUMULATORA

Baterije i akumulatori treba izdvojeno tretirati od smeća iz kućanstva. Korisnik je zakonom obavezan korištene i ispražnjene baterije i akumulatori dostaviti na deponije za otpad ili ih odnijeti do njihovog prodavatelja. Na ovaj način se osigurava njihova pravilna neutralizacija.

Gyártó: **SOMOGYI ELEKTRONIC®**
H – 9027 • Győr, Gesztenyefa út 3. • www.somogyi.hu
Szarmazási hely: Kína

Distribútor: **SOMOGYI ELEKTRONIC SLOVENSKO s.r.o.**
Gútsky rad 3, 945 01 Komárno, SK • Tel.: +421/0/ 35 7902400 • www.somogyi.sk
Krajina pôvodu: Čína

Distributor: **S.C. SOMOGYI ELEKTRONIC S.R.L.**
J12/2014/13.06.2006 C.U.I.: RO 18761195
Cluj-Napoca, județul Cluj, România, Str. Prof. Dr. Gheorghe Marinescu, nr. 2, Cod poștal: 400337
Tel.: +40 264 406 488, Fax: +40 264 406 489 • www.somogyi.ro
Țara de origine: China

Uvoznik za SRB: **ELEMENTA d.o.o.**
Jovana Mikića 56, 24000 Subotica, Srbija • Tel:+381(0)24 686 270 • www.elementa.rs
Zemlja uvoza: Madarska • Zemlja porekla: Kina • Proizvođač: Somogyi Elektronik Kft.

Distributer za SLO: **ELEMENTA ELEKTRONIKA d.o.o.**
Cesta zmage 13A, 2000 Maribor • Tel.: 05 917 83 22, Fax: 08 386 23 64
Mail: office@elementa-e.si • www.elementa-e.si
Država porekla: Kitajska



Made for Europe