

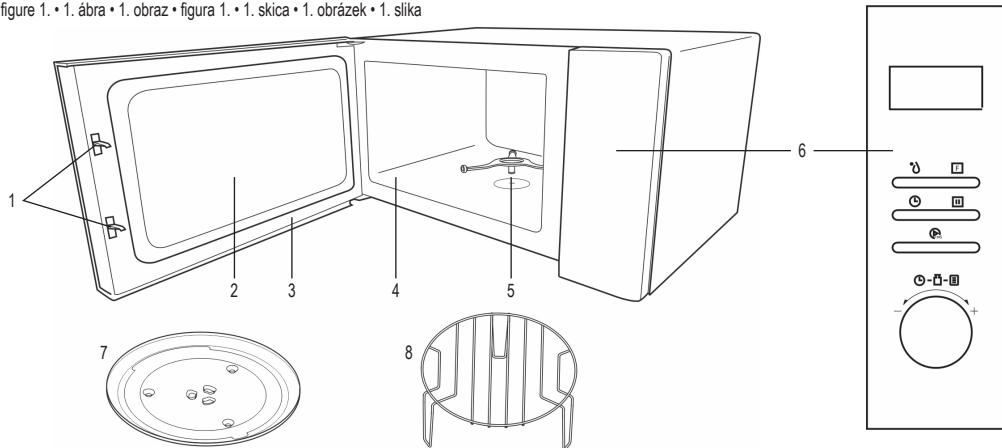

**instruction manual  
eredeti használati utasítás  
návod na použitie  
manual de utilizare  
uputstvo za upotrebu  
návod k použití  
uputa za uporabu**



figure 1. • 1. ábra • 1. obraz • figura 1. • 1. skica • 1. obrázek • 1. slika



	EN	H	SK	RO	SRB-MNE	CZ	HR-BIH
1.	security door lock system	biztonsági ajtózárs rendszer	bezpečnostný dverový zámkový systém	sistem de închidere de siguranță	sigurnosna brava	bezpečnostní dveří zámkový systém	sigurnosni sustav zaključavanja vrata
2.	oven window	sütőtér ablaka	okno rúry	geam incintă cuptor	prozor pećnice	okno trouby	prozor pećnice
3.	oven door	sütőtér ajtó	dvere rúry	ușa incintă cuptor	vrata pećnice	dvířka trouby	vrata pećnice
4.	oven compartment	sütőtér	priestor rúry	spațiu cuptor	prostor za pečenje	prostor trouby	pećnica
5.	rotating star	forgató csillag	otočný držiak skleneného podnosu	stea rotativă	zvezdica za okretanje tanjira	otočná hvězda	rotirajuća zvijezda
6.	control panel	vezéripanel	ovládací panel	panou de control	kontrolna jedinica	ovládací panel	upravljačka ploča
7.	glass plate	üveg tányér	sklenený podnos	platou de sticlă	stakleni tanjir	skleněný talíř	stakleni tanjur
8.	grill rack	grillrács	grilovací mřížka	grilă de grătar	rešetka za gril	grilovací rošt	rešetka za roštilj

	EN	H	SK	RO	SRB-MNE	CZ	HR-BIH
*	defrosting by time or weight	kiolvasztás idő vagy súly szerint	rozmrazovanie podľa hmotnosti / času	decongelare în funcție de timp sau greutate	odmrzavanje u odnosu težine ili vremena	rozmrazování podle času nebo hmotnosti	odmrzavanje prema vremenu ili težini
	microwave cooking / grilling / combined use	mikrohullámú főzés / grillezés / kombinált használat	mikrovlánná rúra / gril / kombinované / mikrovlnné varenie / grilovanie / kombinované použitie	gătire cu microunde / grill/utilizare combinată	mikrotalasno kuvanje / gril funkcija / kombinovani režim	mikrovlnné vaření / grilování / kombinované použití	kuhanje u mikrovalnoj pećnici / roštiljanje / kombinirana upotreba
	timer / clock	időzítés / óra	časovač / hodiny	programare / oră	tajmer / sat	časovač / hodiny	tajmer / sat
	stop / clear	állj / törles	stop / vymazať	oprire / ștergere	stop / brisanje	zastavení / vymazání	zaustavljanje / brisanje
	start / +30 sec. / confirm	start / +30 mp / megerősítés	štart / +30 sekúnd / potvrdiť	start / +30 sec / confirma	start / +30 sek. / potvrđivanje	start / +30 sekund / potvrzení	početak / +30 sekundi / potvrda
	auto modes	auto üzemmódok	automatické režimy	moduri automate	auto režim	automatické režimy	automatski načini rada

figure 2. • 2. ábra • 2. obraz • figura 2. • 2. skica • 2. obrázek • 2. slika

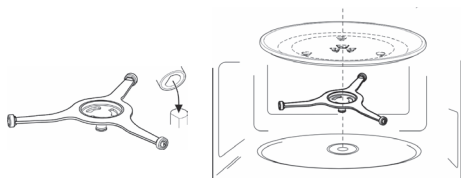

figure 3. • 3. ábra • 3. obraz • figura 3. • 3. skica • 3. obrázek • 3. slika

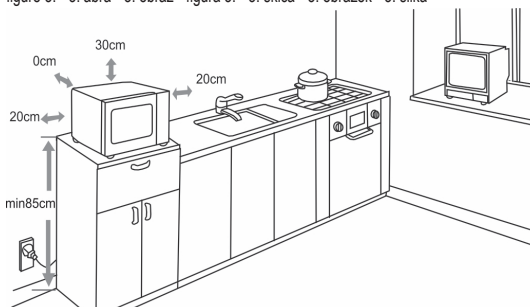

Table 1. • 1. Táblázat • 1. Tabuľka • Tabel 1. • 1. Tabela • 1. Tabulka • Tablica 1.

<b>MENU</b> menu • menü • menu • meniu • meni • menu • meni	<b>WEIGHT</b> weight • tömeg • hmotnosť • greutate • količina • hmotnost • težina	<b>DISPLAY</b> display • kijelző • displej • ecran • displej • displej • zaslon	<b>POWER</b> power • teljesítmény • výkon • putere • snaga • napájení • napajanje
<b>A01 Auto reheat</b> Auto reheat • Automatikus újramelegítés • Automatické ohrevanie • Reincalzire automată • Automatsko podgrevanje • Automatické rozmrazování • Automatsko podgrijavanje	200 g	200 g	P100
	400 g	400 g	
<b>A02 Meat</b> Meat • Hús • Mäso • Carne • Meso • Maso • Meso	250 g	250 g	
	350 g	350 g	
	450 g	450 g	
<b>A03 Fresh vegetable</b> Vegetable • Zöldség • Zeleniny • Legume • Sveže povrće • Zelenina • Svejže povrće	200 g	200 g	
	300 g	300 g	
	400 g	400 g	
<b>A04 Pasta</b> Pasta • Tészta • Cestoviny • Paste • Testenina • Těstoviny • Tjestenina	50 g (with 450 g cold water • 450 g vízzel • s 450 g vody • cu 450 g apă rece • sa 450 g hladne vode • S 450 g vody • sa 450 g hladne vode)	50 g	
	100 g (with 800 g cold water • 800 g vízzel • s 800 g vody • cu 800 g apă rece • sa 800 g hladne vode • S 800 g vody • sa 800 g hladne vode)	100 g	
<b>A05 Potato</b> Potato • Burgonya • Zemiaky • Cartofi • Krompir • Brambory • Krumpir	1 (230 g)	1	P100
	2 (460 g)	2	
	3 (690 g)	3	
<b>A06 Fish</b> Fish • Hal • Ryba • Pește • Riba • Ryby • Riba	250 g	250 g	P80
	350 g	350 g	
	450 g	450 g	
<b>A07 Beverage</b> Beverage • Ital • Nápoj • Băuturi • Piće • Nápoje • Piće	1 cup • csésze • šálka • pahar • šolja • hrnek • šalica (120 ml)	1	P100
	2 cups • csésze • šálky • pahare • šolje • hrnek • šalice (240 ml)	2	
	3 cups • csésze • šálky • pahare • šolje • hrnek • šalice (360 ml)	3	
<b>A-8 Popcorn</b> Popcorn • Popcorn • Popcorn • Popcorn • Kokice • Popcorn • Kokice	50 g	50 g	
	100 g	100 g	

## **EN MICROWAVE OVEN WITH GRILL FUNCTION**

### **IMPORTANT SAFETY INSTRUCTIONS**

### **READ CAREFULLY AND KEEP FOR FUTURE REFERENCE!**

#### **WARNINGS**

1. Before using the product, please read the following instructions for use and keep them for future reference. The original description was written in Hungarian language.
2. This appliance is intended for use by persons with reduced physical, sensory or mental capabilities, or lack of experience and knowledge, and children aged 8 years and above, only if they are under supervision or have been given instruction concerning the use of the appliance in a safe way and understand the hazards involved. Children should not play with the appliance. Children aged 8 years and above may clean or maintain the appliance only if they are under adult supervision.
3. Keep children under 8 years of age away from the appliance and its mains connection cable!
4. Ensure that the appliance has not been damaged during transportation.
5. The appliance is intended for use in domestic households or similar locations, e.g.
  - staff kitchenettes in shops, offices and other workplaces
  - hotel or motel rooms and other living spaces
  - accommodation with breakfast
6. Use the microwave oven only to heat food and drinks! Do not use it to dry food or clothes, or to heat heating pads, slippers, sponges, wet wipes or similar items, as this may result in injury, inflammation or fire!
7. Use in dry indoor conditions only!
8. The device **MUST NOT** be used near bathtubs, washbasins, showers, swimming pools or saunas!
9. Place the device on a solid, level surface only!
10. The device is a free-standing model and must not be installed in a cabinet!
11. Do not place anything on top of the device!
12. Observe the minimum installation distances shown in Figure 3! Observe the safety regulations applicable in your country!
13. Do not cover the ventilation openings of the microwave oven!
14. Do not remove the feet from the appliance!
15. The appliance must not be used in conjunction with a programme switch, timer or separate remote control systems, etc. that can switch the appliance on independently.
16. It may only be operated under constant supervision!
17. Do not operate the appliance unsupervised in the presence of children!
18. Do not modify or disable the microwave oven's safety door lock system! Microwave radiation is harmful to the body!
19. Do not switch on an empty microwave oven!
20. Only use kitchen utensils and appliances that are suitable for use in microwave ovens.
21. Do not use metal or metal-containing cookware or utensils in the microwave oven.
22. When heating food in paper or plastic containers, keep a close eye on the microwave oven, as these containers may catch fire.

23. Microwaving liquids can cause them to boil over, so handle the container with care!
24. Do not cook food fried in oil in the microwave oven, as hot oil can damage the appliance and cause serious injury.
25. The contents of baby bottles and baby food must be shaken or stirred, and their temperature must be checked before use to avoid burns!
26. Do not heat eggs in their shells or hard-boiled whole eggs in the microwave, as they may explode even after heating is complete!
27. When using the grill function, be careful not to touch the heating element!
28. When using the grill rack, bear in mind that it may also be hot!
29. CAUTION! When using the grill or combination cooking mode, children may only use the appliance under constant adult supervision, as it generates heat and becomes hot!
30. The metal parts that can be touched become hot during use, do not touch them!
31. The oven door and the exterior of the oven may become hot during operation.
32. CAUTION! Liquids and other foods should not be heated in closed containers, as they may explode!
33. CAUTION! If the door or door seal is damaged, do not use the microwave oven until it has been repaired by a qualified person!
34. Wipe the door and its sealing surfaces clean; the door must close perfectly against the appliance!
35. CAUTION! Any repair that involves removing a cover that protects against microwave energy is dangerous for the user and must only be carried out by a qualified person!
36. Clean the oven cavity regularly with a damp cloth and remove all food residues.
37. Failure to keep the microwave oven clean may result in damage to the surfaces, which will adversely affect the service life of the appliance and may result in a hazardous situation.
38. Do not clean the appliance with a steam cleaner!
39. If you notice any abnormalities (e.g. unusual noises coming from the appliance or a burning smell), switch it off immediately and disconnect it from the power supply!
40. If smoke comes out of the appliance, switch it off and pull the plug out of the socket. Keep the appliance door closed to smother the fire!
41. Protect it from dust, moisture, sunlight and direct heat!
42. Never touch the appliance or the connection cable with wet hands!
43. Do not pull the power cable out of the socket by the cable, but by the plug.
44. Ensure that the power cable and plug do not come into contact with water or other liquids!
45. Only connect to a grounded wall socket with a voltage of 230V~ / 50Hz!
46. Do not use an extension cord or power strip to connect the device!
47. Position the device so that the plug is easily accessible and can be pulled out.
48. Route the connection cable so that it cannot be accidentally pulled out or hang over the edge of the table!
49. If you are not using the device for a long period of time, switch it off and unplug the power cord! Store the device in a dry, cool place!
50. Due to continuous improvements, technical data and design are subject to change without prior notice.
51. The current user manual can be downloaded from [www.somogyi.hu](http://www.somogyi.hu).

52. We accept no responsibility for any printing errors and apologise for any inconvenience caused.  
53. Only private use is permitted, industrial use is not!



**Risk of electric shock!** Do not disassemble or modify the appliance or its accessories! If any part is damaged, disconnect the power supply immediately and consult a specialist.



If the mains connection cable is damaged, it must be replaced by the manufacturer, its repair service or a similarly qualified person!

## COMMISSIONING

1. Before putting the appliance into operation, carefully remove the packaging material so as not to damage the appliance or the connection cable. Do not put the appliance into operation if it is damaged in any way!
2. Place the appliance on a firm, level surface! Take into account the combined weight of the appliance and the food when determining the load capacity.
3. Observe the minimum installation distances shown in Figure 3. Observe the safety regulations applicable in your country.
4. Do not remove the feet from the appliance!
5. Do not cover the ventilation grilles, as this may damage the appliance!
6. Replace the turntable and glass plate.
  - a. Never place the glass plate upside down!
  - b. During operation, ensure that the glass plate and turntable remain in place and that the glass plate can rotate freely.
  - c. Only place the container with food on the properly positioned glass plate!
  - d. If the glass plate breaks or sticks and does not turn easily, stop using the appliance and contact a service centre.
7. Close the appliance door. Check that the closing surfaces are clean and fit together properly.
8. Remove any protective films from all surfaces of the appliance!
9. Connect the appliance to a standard earthed wall socket (230 V~ / 50 Hz). The appliance is now ready for use.
10. If the microwave oven causes interference with radio or television reception during operation, the following steps are necessary:
  - a. Clean the door seals and the entire appliance.
  - b. Reorient the radio or television antenna.
  - c. Turn the microwave oven around.
  - d. Move the microwave oven to another location.
  - e. Connect the microwave oven to a circuit that is not the same as the radio/television circuit.

## CLEANING AND MAINTENANCE

1. Before cleaning, disconnect the appliance from the power supply by pulling out the plug!
2. If you have used the grill function, allow the heating element to cool completely (at least 30 minutes)!
3. Clean the outside of the appliance with a slightly damp cloth. Do not use aggressive cleaning agents! No water must get inside the appliance or onto the electrical components!

4. Do not clean the appliance with a steam cleaner!
5. Clean the oven cavity regularly with a damp cloth and remove all food residues.
6. During operation, condensation may form on the door and interior walls, which is a natural phenomenon. If this occurs, wipe off the condensation.
7. Wipe the door and its closing surfaces clean; the door must close perfectly against the appliance!
8. The glass plate and turntable can be cleaned by hand or in the dishwasher.

## TROUBLESHOOTING

Malfunction	Possible solution
The appliance does not heat.	Check that the mains plug is correctly connected to the socket.
	The door does not close properly. Clean the door edge and close the door properly.
	If the problem persists, contact a service technician.
The oven light does not work during use.	Contact a service technician.
The oven light is dim.	This is not a fault, but normal behaviour during low-power microwave cooking.
The glass plate does not rotate.	Adjust the glass plate.
	Clean the glass plate and the turntable.



## DISPOSAL

Collect waste equipment separately, do not throw it in household waste, as it may contain components dangerous to the environment or human health! You can return used or scrap equipment free of charge to the point of sale or to any distributor that sells equipment identical in nature and function to this equipment. You can also drop it off at a collection point specialized for accepting electronic waste. In this way, you protect the environment, your own health and the health of the people around you. If you have any questions, contact your local waste management organization. We assume the responsibilities prescribed by the relevant legislation for the manufacturer and bear the costs incurred in connection with them. Information on waste management: [www.somogyi.hu](http://www.somogyi.hu).

## FEATURES

- microwave oven • 25 litres • grill rack included • glass turntable, Ø28.8 cm • 900 W microwave and 1000 W grill power • digital control • white LED display • accurate time • operating time can be set for up to 95 minutes • built-in independent kitchen timer • 5-stage adjustable microwave power • preset programmes, e.g. popcorn • defrosting by weight or time • child lock • convenient, large handle





## GENERAL ADVICE

- At any time during programming or setting, if you accidentally select the wrong function, you can cancel or stop the operation by pressing the  button. The default state is indicated by the display of the exact time.
- Arrange the food evenly in a microwave-safe dish, placing larger pieces around the edges.
- Place the dish in the centre of the glass turntable and close the appliance door. Never heat food directly on the glass turntable!
- Select the power level appropriate for the food and the purpose of heating. Basically, the higher the water content of the food to be heated, the higher the power level you can use. There are exceptions to this, e.g. when making popcorn. If there are microwave cooking instructions for the food, follow them.
- Cover the food before heating. This will prevent food from splattering on the inside walls of the oven.

- It is better to heat the food several times for a short period than once for too long. Heating for too long can cause the food to burn and lead to a fire!
- You can temporarily interrupt the heating process by simply opening the door.
- During heating, turn larger pieces over and stir the food to ensure it heats evenly.
- Handle heated food with care, as it may not have heated evenly and some parts may be hotter than others. Wait a short while for the temperature to even out, or stir the food.
- Do not use the microwave oven when it is empty!



### **Setting the clock**

When you turn on the appliance, the LED display shows "00:00".





1. Press the  button once and the clock will start flashing.
2. Turn the adjustment dial  to set the time.
3. Press the  button and the minutes will start flashing.
4. Turn the adjustment dial  to set the minutes.
5. Press the  button to finalise the setting.

### **Kitchen timer**

When using this function, no other functions or operating modes can be selected.

1. In standby mode, press the  button twice and the display will show 00:00.
2. Turn the dial  to set the countdown time, up to a maximum of 95:00 minutes.
3. Press the  button to start the countdown.

### **Microwave cooking**





1. Press the  button once; P100 will appear on the display.
2. Press the button again or turn the dial  to select one of the following power levels: P100, P80, P50, P30, P10.
3. Press the  button to confirm the selected power level.
4. Then turn the dial  to set the desired operating time up to a maximum of 95:00 minutes.
5. Confirm this by pressing the  button. The appliance will start operating.

The adjustable microwave power levels are:

Number of button presses	Display	Microwave power
1	P100	100%
2	P80	80%
3	P50	50%
4	P30	30%
5	P10	10%

### **Grilling / combined cooking**



When using the grill function, ensure that you do not touch the heating element. When using the grill rack, be aware that it may be hot.

1. Press the  button once; P100 will appear on the display.
2. Press the button again or turn the knob  to select one of the operating modes G, C-1 or C-2.
3. Confirm the selected, flashing operating mode by pressing the  button.
4. Then turn the dial  to set the desired operating time up to a maximum of 95:00 minutes.
5. Confirm this by pressing the  button. The appliance will start operating.

Features of Grill/Combined modes:

Number of button presses	Display	Microwave power	Grill power
1	G	0%	100%
2	C-1	55%	45%
3	C-2	36%	64%

### **Defrosting by weight**

1. Press the  button once; "dEF1" will appear on the display.
2. Turn the dial  to select the weight of the frozen food, from 100 to 2000 grams.
3. Press the  button to start defrosting.

Note: The appliance will beep when the food needs to be turned during defrosting. If you do not do anything, defrosting will continue.

### **Defrosting by time**

1. Press the **⏸** button twice; "dEF2" will appear on the display.
2. Turn the dial **↻** to set the defrosting time to a maximum of 95:00 minutes.
3. Press the **▶** button to start defrosting.

#### Notes:

- The appliance will beep when the food needs to be turned during defrosting. If you do not do anything, defrosting will continue.
- The microwave power during defrosting is P30 (30%) and cannot be changed.

### **Multifunctional, intermittent cooking**

You can perform two different cooking cycles in succession without stopping by setting them in sequence. For example, you can defrost food in the first cycle and then continue without stopping, for example with microwave cooking. AUTO menu programmes cannot be selected as part of interval cooking.

**EXAMPLE:** If you want to defrost 500 g of frozen food and then cook it at 80% microwave power for 7 minutes, you must make the following settings:

1. Press the **⏸** button once, and "dEF1" will appear on the display.
2. Turn the dial **↻** to set the weight to 500 grams.
3. Press the **[F]** button once, and P100 will appear on the display.
4. Press the **[F]** button again or turn the adjustment dial **↻** to P80.
5. Press the **▶** button to confirm.
6. Turn the dial **↻** to set the desired operating time to 7:00.
7. Press the **▶** button to start the process.

### **Quick functions**

1. In the default mode (exact time display), pressing the **▶** button will start the appliance at 100% microwave power for 30 seconds.
2. In microwave, grill, combination cooking and defrost modes, each press of the **▶** button increases the operating time by 30 seconds.
3. In the default setting, start turning the dial to the left **↻** and then turn it to the right or left to set the operating time. When you press the **▶** button, the appliance will operate at 100% microwave power for the set time.

### **Child lock**

**Locking:** In the default state (exact time display), press and hold the **[II]** button for 3 seconds. A long beep and the appearance of the key icon indicate that the child lock is active. The device will not respond to button or dial commands.

**To deactivate:** With the child lock active, press and hold the **[II]** button for 3 seconds until you hear a long beep.

### **Power and accurate time information**

1. In microwave, grill or combination mode, pressing the **[F]** button will display the microwave power or combination mode code for 3 seconds.
2. If you press the **⏸** button during cooking, the exact time will be displayed for 3 seconds, if it has been set previously.

### **Auto menus**

**Table 1** shows the details of the preset programmes depending on the type of food.

1. In the default state, start turning the dial to the right **↻**, then select the desired programme (A01 – A08) by turning it to the right or left.
2. Press the **▶** button to confirm your selection.
3. Turn the dial **↻** to set the details of the selected programme as shown in Table 1.
4. Press the **▶** button to start the programme.

### **TECHNICAL DATA**

power supply:.....	230 V~ / 50 Hz
microwave power absorbed / emitted.....	1450 W / 900 W
grill power .....	1000 W
microwave operating frequency.....	2450 MHz
capacity: .....	25 litres
glass turntable size .....	Ø 28.8 cm
device dimensions: .....	469 x 280 x 377 mm
weight:.....	12.5 kg
switching to standby mode: .....	max. 20 minutes
standby mode power consumption:.....	max. 0.8 W

## **H** MIKROHULLÁMÚ SÜTŐ GRILL FUNKCIÓVAL

### **FONTOS BIZTONSÁGI UTASÍTÁSOK**

### **OLVASSA EL FIGYELMESEN ÉS ŐRIZZE MEG A KÉSŐBBI FELHASZNÁLÁSHOZ!**

#### **FIGYELMEZTETÉSEK**

1. A termék használatba vétele előtt, kérjük, olvassa el az alábbi használati utasítást és őrizze is meg. Az eredeti leírás magyar nyelven készült.
2. Ezt a készüléket azok a személyek, akik csökkent fizikai, érzékelési vagy szellemi képességekkel rendelkeznek, vagy akiknek a tapasztalata és a tudása hiányzik, továbbá gyermekek 8 éves kortól csak abban az esetben használhatják, ha az felügyelet mellett történik, vagy a készülék biztonságos használatára vonatkozó útmutatást kapnak, és megértik a használatból eredő veszélyeket. Gyermekek nem játszhatnak a készülékkel. Gyermekek kizárólag 8 éves kortól, és csak felügyelet mellett végezhetik a készülék tisztítását vagy felhasználói karbantartását.
3. A 8 évnél fiatalabb gyermekeket tartsa távol a készüléktől és annak hálózati csatlakozóvezetékétől!
4. Bizonyosodjon meg róla, hogy a készülék nem sérült meg a szállítás során!
5. A készülék használata háztartásban vagy hasonló helyeken megengedett, pl.:
  - személyzeti konyhasarok üzletekben, irodákban és egyéb munkahelyeken
  - hotel vagy motelszoba és más lakótér
  - szállást reggeli étkezéssel biztosító vendéglátóhelyek
6. A mikrohullámú sütőt kizárólag ételek és italok melegítésére használja! Nem használható ételek vagy ruhák szárítására, melegítő párnák, papucskok, szivacsok, nedves törülközők vagy hasonló melegítésére, mert az sérüléshez, gyulladáshoz, tűzhoz vezethet!
7. Csak száraz beltéri körülmények között használható!
8. A készüléket TILOS fürdőkád, mosdókagyló, zuhany, úszómedence vagy szauna közelében használni!
9. A készüléket kizárólag szilárd, vízszintes felületre helyezze!
10. A készülék szabadon álló típus, szekrénybe beépíteni tilos!
11. A készülék tetejére ne tegyen semmit!
12. Tartsa be a 3. ábrán feltüntetett minimális elhelyezési távolságokat! Vegye figyelembe a mindenkoriban országban érvényes biztonsági előírásokat!
13. A mikrohullámú sütő szellőző nyílásait letakarni tilos!
14. Ne szerelje le a készülék lábait!
15. A készüléket nem szabad olyan programkapcsolóval, időkapcsolóval vagy különálló távvezérelt rendszerekkel stb. együtt használni, amelyek önállóan bekapcsolhatják a készüléket.
16. Csak folyamatos felügyelet mellett üzemeltethető!
17. Tilos gyermekek közelében felügyelet nélkül működtetni!
18. A mikrohullámú sütő biztonsági ajtózárs rendszerét tilos módosítani vagy kiiktatni! A mikrohullámú sugárzás káros a szervezetre!
19. Az üres mikrohullámú sütőt ne kapcsolja be!
20. Kizárólag mikrohullámú sütőben használható konyhai edényeket és eszközöket használjon.
21. Fém, vagy fémtartalmú, fém díszítésű edényeket, eszközöket tilos a mikrohullámú sütőben használni.

22. Ha papírban vagy műanyag edényben melegít ételt, folyamatosan figyelje a mikrohullámú sütőt, mert ezek meggyulladhatnak.
23. Folyadékok mikrohullámú melegítése okozhatja azok késleltetett, kitörő forrását, ezért óvatosan bánjon a tárolóedénnyel!
24. Mikrohullámú sütőben ne készítsen olajban sült ételeket, mert a forró olaj károsíthatja a készüléket és súlyos sérülést okozhat.
25. A cumisüveg tartalmát és a bébiételeket fel kell rázni vagy meg kell keverni, azok hőmérsékletét ellenőrizni kell a felhasználás előtt, nehogy égési sérülést okozzanak!
26. Tojást héjastól, vagy keményre főzött egész tojást nem szabad mikrohullámú sütőben melegíteni, mert felrobbanhatnak, még a melegítés befejezése után is!
27. Grill funkció használata során ügyeljen arra, hogy a fűtőszálat ne érintse!
28. Grillrács használatakor vegye figyelembe, hogy a grillrács is forró lehet!
29. FIGYELEM! Grillezés vagy kombinált főzés üzemmódban gyermekek csak felnőtt folyamatos felügyelete alatt használhatják a készüléket, mivel az hőt termel, felmelegszik!
30. A megérinthető fémrészek forróvá válnak a használatkor, ne érintse!
31. A sütőajtó és a sütő külső felülete működés közben forróvá válhat.
32. FIGYELEM! Folyadékok és más élelmiszerek nem melegíthetők zárt edényben, mert hajlamosak felrobbanni!
33. FIGYELEM! Ha az ajtó vagy az ajtó tömítése megsérül, a mikrohullámú sütőt nem szabad tovább használni, amíg azt szakképzett személy meg nem javítja!
34. Az ajtót, annak záródó felületeit törölje tisztára, az ajtónak tökéletesen kell a készülékhez csukódnia!
35. FIGYELEM! Minden olyan javítás, ami egy olyan fedél eltávolításával jár, ami a mikrohullámú energia ellen nyújt védelmet, veszélyt jelent a felhasználóra, ezért ilyen javítást kizárólag szakképzett személy végezhet!
36. A sütőteret nedves ruhával rendszeresen tisztítsa, minden ételmaradékot távolítson el.
37. Ha nem tartja tisztán a mikrohullámú sütőt, az a felületek sérüléséhez vezethet, ami hátrányosan befolyásolja a készülék élettartamát, és veszélyes helyzetet eredményezhet.
38. A készüléket tilos gőztisztítóval tisztítani!
39. Ha bármilyen rendellenességet észlel (pl. szokatlan zajt hall a készülékből, vagy égett szagot érez) azonnal kapcsolja ki és áramtalanítsa!
40. Ha füst jön ki a készülékből, kapcsolja ki, húzza ki a csatlakozódugót a konnektorból. A készülék ajtaját tartsa csukva, hogy elfojtsa a tüzet!
41. Óvja portól, párától, napsütéstől és közvetlen hőszugárzástól!
42. A készüléket és a csatlakozókábelt vizes kézzel soha ne érintse meg!
43. A tápkábelt ne a vezetéknél, hanem a csatlakozódugónál fogva húzza ki a konnektorból.
44. Ellenőrizze, hogy a tápkábel és a csatlakozódugó ne érjen vízhez vagy más folyadékhoz!
45. Csak 230 V~ / 50 Hz feszültségű földelt fali csatlakozóaljzatba szabad csatlakoztatni!
46. Ne használjon hosszabbítót vagy elosztót a készülék csatlakoztatásához!
47. A készüléket úgy helyezze el, hogy a csatlakozódugó könnyen hozzáférhető, kihúzható legyen!
48. Úgy vezesse a csatlakozókábelt, hogy az véletlenül ne húzódhasson ki, illetve ne lógjon le az asztal széléről!

49. Ha hosszabb ideig nem használja a készüléket, kapcsolja ki, majd húzza ki a csatlakozókábelt! A készüléket száraz, hűvös helyen tárolja!
50. A folyamatos továbbfejlesztések miatt műszaki adat és a design előzetes bejelentés nélkül is változhat.
51. Az aktuális használati utasítás letölthető a [www.somogyi.hu](http://www.somogyi.hu) weboldáról.
52. Az esetleges nyomdahibákért felelősséget nem vállalunk, és elnézést kérünk.
53. Csak magáncélú felhasználás engedélyezett, ipari nem!

WARNING-  
MICROWAVE ENERGY DO  
NOT REMOVE THIS COVER



Figyelem! Mikrohullámú energia, ne távolítsa el ezt a fedelet!  
Vigyázat! Forró felület!

CAUTION: HOT SURFACE



**Áramütésveszély!** Tilos a készülék vagy tartozékainak szétszerelése, átalakítása! Bármely rész megsérülése esetén azonnal áramtalanítsa és forduljon szakemberhez.



Ha a hálózati csatlakozóvezeték megsérül, akkor a cserét kizárólag a gyártó, annak javító szolgáltatója vagy hasonlóan szakképzett személy végezheti el!

## ÜZEMBE HELYEZÉS

1. Üzembe helyezés előtt óvatosan távolítsa el a csomagolóanyagot, nehogy megsértse a készüléket vagy a csatlakozóvezetékét. Bármilyen sérülés esetén tilos üzembe helyezni!
2. Állítsa a készüléket szilárd, vízszintes felületre! A teherbírásnál vegye figyelembe a készülék és az étel együttes súlyát.
3. Tartsa be a 3. ábrán feltüntetett minimális elhelyezési távolságokat! Vegye figyelembe a mindenkoriban országban érvényes biztonsági előírásokat!
4. Ne szerelje le a készülék lábait!
5. A szellőző rácsokat ne takarja le, mert ezzel károsíthatja a készüléket!
6. Tegye a helyére a forgató csillagot és az üvegtányért.
  - a. Soha ne tegye az üvegtányért a helyére fejjel lefelé!
  - b. Működés közben az üvegtányér és a forgató csillag mindig a helyén legyen, és az üvegtányér könnyen el tudjon fordulni!
  - c. Az ételt tartalmazó edényt kizárólag a jól elhelyezett üvegtányérra tegye!
  - d. Ha az üvegtányér eltörik, vagy akad, nem fordul el könnyen, akkor a készüléket ne használja tovább, és keressen fel egy szakszervizt!
7. Csukja be a készülék ajtaját. Ellenőrizze, hogy a csukódó felületek tiszták, és jól illeszkednek egymáshoz.
8. Távolítsa el az esetleges védőfóliákat a készülék minden felületéről!
9. Csatlakoztassa a készüléket szabványos földelt fali csatlakozóaljzatba (230 V~ / 50 Hz)! Ezzel a készülék üzemkész.

10. Ha a mikrohullámú sütő működés közben vételi zavarokat okoz a rádió vagy televízió műsorban, akkor a következő lépések szükségesek:
- Tisztítsa meg az ajtó csukódó felületeit és a teljes készüléket.
  - Állítsa be máshogyan a rádió, televízió antennáját.
  - Fordítsa a mikrohullámú sütő pozícióján.
  - Helyezze máshová a mikrohullámú sütőt.
  - Csatlakoztassa a mikrohullámú sütőt egy olyan áramkörre, ami nem azonos a rádió/televízió áramkörével.

## TISZTÍTÁS, KARBANTARTÁS

- Tisztítás előtt áramtalanítsa a készüléket a csatlakozódugó kihúzásával!
- Ha használta a grill funkciót, hagyja teljesen kihűlni a fűtőszálat (min. 30 perc)!
- Enyhén nedves ruhával tisztítsa meg a készülék külsejét. Ne használjon agresszív tisztítószeret! A készülék belsejébe, az elektromos alkatrészekre nem kerülhet víz!
- A készüléket tilos gőztisztítóval tisztítani!
- A sütőteret nedves ruhával rendszeresen tisztítsa, minden ételmaradékokat távolítson el.
- A működéskor esetleg az ajtón és a belső falakon lecsapódó pára természetes jelenség. Ha ilyet tapasztal, törölje le a párát.
- Az ajtót, annak záródó felületeit törölje tisztára, az ajtónak tökéletesen kell a készülékhez csukódnia!
- Az üvegtányért és a forgató csillagot kézi mosogatással, vagy mosogatógépben is tisztíthatja.

## HIBAELEHÁRÍTÁS

Hibajelenség	A hiba lehetséges megoldása
Nem melegít a készülék.	Ellenőrizze a hálózati dugó helyesen van-e csatlakoztatva a konnektorhoz.
	Nem jól csukódik az ajtó. Tisztítsa meg az ajtó peremét, csukja be jól az ajtót!
	Ha nem oldódik meg a probléma, forduljon a szakszervizhez!
Nem világít a sütőtér lámpája használat közben.	Forduljon a szakszervizhez!
A sütőtér lámpája halványan világít.	Alacsony teljesítményű mikrohullámú főzés esetén ez nem hiba, normális jelenség.
Nem forog az üvegtányér.	Igazítsa meg az üvegtányért.
	Tisztítsa meg az üvegtányért és a forgató csillagot.



## ÁRTALMATLANÍTÁS

A hulladékká vált berendezést elkülönítetten gyűjtse, ne dobja a háztartási hulladékba, mert az a környezetre vagy az emberi egészségre veszélyes összetevőket is tartalmazhat! A használt vagy hulladékká vált berendezés térítésmentesen átadható a forgalmazás helyén, illetve valamennyi forgalmazónál, amely a berendezéssel jellegében és funkciójában azonos berendezést értékesít. Elhelyezheti elektronikai hulladék átvételére szakosodott hulladékgyűjtő helyen is. Ezzel Ön védi a környezetet, embertársai és a saját egészségét. Kérdés esetén keresse a helyi hulladékkezelő szervezetet. A vonatkozó jogszabályban előírt, a gyártóra vonatkozó feladatokat vállaljuk, az azokkal kapcsolatban felmerülő költségeket viseljük. Tájékoztató a hulladékkezelésről: [www.somogyi.hu](http://www.somogyi.hu).

### JELLEMZŐK





• Mikrohullámú sütő • 25 literes • tartozék grillrács • üveg forgótányérral, Ø28,8 cm • 900 W mikrohullámú és 1000 W grill teljesítmény • digitális vezérlés • fehér LED kijelzővel • pontos idő • 95 percig beállítható működési idő • beépített független konyhai időzítő • 5 fokozatban állítható mikrohullámú teljesítmény • előre beállított programok, pl. popcorn • kiolvasztás súly vagy idő szerint • gyerekzár • kényelmes, nagyméretű fogantyúval

### ÁLTALÁNOS TANÁCSOK

- Bármikor a programozás, beállítás során, ha véletlenül rossz funkciót választott ki, törölni, vagy a működést leállítani a  gomb megnyomásával lehet. Az alapállapotot a pontos idő megjelenése jelzi.
- Rendezze el az ételt egy mikrohullámú sütőben használható edényben egyenletesen, a nagyobb darabokat a szélekre tegye.
- Helyezze az edényt az üveg forgató tányér közepére, majd csukja be a készülék ajtaját. Soha ne melegítsen ételt közvetlenül az üveg forgató tányérra helyezve!
- Válassza ki az ételhez és a melegítés céljához megfelelő teljesítményt. Alapvetően minél magasabb a melegítendő étel víztartalma, annál magasabb teljesítményt használhat. Ez alól vannak kivételek, pl. pattogatott kukorica készítése. Ha van az ételhez a mikrohullámú elkészítésre vonatkozó utasítás, akkor azt kell követnie.
- Fedje le az ételt melegítés előtt. Így megakadályozhatja, hogy étel fröccsenjen a sütőtér belső falára.
- Inkább válasszon többször rövid melegítési időt, mint egyszer egy túl hosszú. A túl hosszú melegítési idő az étel megégéséhez, tűzhöz vezethet!
- Átmenetileg megszakíthatja a melegítést, egyszerűen az ajtó kinyitásával.
- Melegítés közben fordítsa meg a nagyobb darabokat, illetve keverje össze az ételt, hogy az egyenletesebben melegedjen.
- Óvatosan bánjon a felmelegített étellel, mert lehet, hogy nem egyenletesen melegedett fel, egyes részei forróbbak lehetnek a többinél. Várjon egy kis ideig a hőmérséklet kiegyenlítődéskéig, illetve kavargassa meg az ételt.
- Ne használja üresen a mikrohullámú sütőt!



### Az óra beállítása

Amikor áram alá helyezi a készüléket, a LED kijelző "00:00" értéket mutat.





1. Nyomja meg az  gombot egyszer, az óra villogni kezd.
2. Forgassa a beállítótárcsát  az óra beállításához.
3. Nyomja meg az  gombot, a perc villogni kezd.
4. Forgassa a beállítótárcsát  a perc beállításához.
5. Nyomja meg az  gombot a beállítás véglegesítéséhez.

### Konyhai időzítő

A funkció használatakor más funkció, üzemmód nem választható ki.

1. Készületi állapotban nyomja meg az  gombot kétszer, a kijelző 00:00-t mutat.
2. A tárcsa elforgatásával  állítsa be a visszaszámlálás időtartamát, max. 95:00 perc.
3. Nyomja meg a  gombot a visszaszámlálás elindításához.

### Mikrohullámú főzés





1. Nyomja meg a  gombot egyszer, a kijelzőn P100 látszik.
2. További gombnyomásokkal, vagy a tárcsa elfordításával  választhat a következő teljesítményfokozatok közül: P100, P80, P50, P30, P10.
3. A  gomb megnyomásával nyugtázza a kiválasztott teljesítményt.
4. Ezután a tárcsa elforgatásával  állítsa be a kívánt működési időt max. 95:00 percig.
5. Ezt is nyugtázza a  gomb megnyomásával. A készülék működni kezd.

A beállítható mikrohullámú teljesítmények:

Gombnyomás száma	Kijelző	Mikrohullámú teljesítmény
1	P100	100%
2	P80	80%
3	P50	50%
4	P30	30%
5	P10	10%

### **Grillezés / kombinált főzés**



Grill funkció használata során ügyeljen arra, hogy a fűtőszálat ne érintse! Grillrács használatakor vegye figyelembe, hogy a grillrács is forró lehet!

1. Nyomja meg a **[F]** gombot egyszer, a kijelzőn P100 látszik.
2. További gombnyomásokkal, vagy a tárcsa elfordításával  választhat a G, C-1, C-2 üzemmódok közül.
3. A kiválasztott, villogó üzemmódot a  gomb megnyomásával nyugtázza.
4. Ezután a tárcsa elforgatásával  állítsa be a kívánt működést max. 95:00 percre.
5. Ezt is nyugtázza a  gomb megnyomásával. A készülék működni kezd.

Grill/Combi üzemmódok jellemzői:



Gombnyomás száma	Kijelző	Mikrohullám teljesítmény	Grill teljesítmény
1	G	0%	100%
2	C-1	55%	45%
3	C-2	36%	64%

### **Kiolvasztás súly szerint**

1. Nyomja meg a  gombot egyszer, a kijelzőn "dEF1" látszik.
2. A tárcsa elforgatásával  válassza ki a fagyott étel súlyát, 100 – 2000 grammig.
3. Nyomja meg a  gombot a kiolvasztás elindításához.

Megjegyzés: A készülék sípólással jelzi amikor meg kell fordítani az ételt kiolvasztás közben. Ha nem tesz semmit, a kiolvasztás akkor is folytatódik.

### **Kiolvasztás idő szerint**

1. Nyomja meg a  gombot kétszer, a kijelzőn "dEF2" látszik.
2. A tárcsa elforgatásával  állítsa be a kiolvasztás időtartamát max. 95:00 percre.
3. Nyomja meg a  gombot a kiolvasztás elindításához.







Megjegyzések:

- A készülék sípólással jelzi amikor meg kell fordítani az ételt kiolvasztás közben. Ha nem tesz semmit, a kiolvasztás akkor is folytatódik.
- A mikrohullámú teljesítmény kiolvasztáskor P30 (30%) és nem változtatható.





### **Többfunkciós, szakaszos főzés**

Két különböző főzési ütemet egymás után, megállás nélkül is elvégezhet, ha azokat sorban, egymás után állítja be. Például első ütemben kiolvaszthatja az ételt, majd megállás nélkül folytathatja, például a mikrohullámú főzéssel. Az AUTO menü programokat nem lehet a szakaszos főzés részeként kiválasztani.

**PÉLDA:** Ha szeretne 500 g fagyasztott ételt kiolvasztani, majd 80% mikrohullámú teljesítménnyel szeretné azt 7 percre főzni, a következő beállításokat kell elvégeznie:

1. Nyomja meg a  gombot egyszer, a kijelzőn "dEF1" látszik.
2. A tárcsa elforgatásával  állítsa be a tömeget 500 grammra.
3. Nyomja meg a **[F]** gombot egyszer, a kijelzőn P100 látszik.
4. Nyomja meg még egyszer a **[F]** gombot, vagy a beállítótárcsával  tekerjen P80-ra.
5. Nyomja meg a  gombot a nyugtázáshoz.
6. A tárcsa elforgatásával  állítsa be a kívánt működési időt 7:00-ra.
7. Nyomja meg a  gombot a folyamat elindításához.

### **Gyors funkciók**



1. Alapállapotban (pontos idő kijelzés) ha megnyomja a  gombot, akkor a készülék 30 másodpercre 100% mikrohullámú teljesítményen kezd működni.
2. Mikrohullámú, grill, kombinált főzés, illetve idő szerinti kiolvasztás üzemmódokban a  gomb minden egyes megnyomása 30 másodperccel növeli a működési időt.
3. Alapállapotban a tárcsát kezdje **balra** forgatni , majd állítsa be jobbra vagy balra forgatva a működési időt. A  gomb megnyomásakor a beállított időtartamra 100% mikrohullámú teljesítményen működik a készülék.

## **Gyerekszár**

**Lezárás:** Alapállapotban (pontos idő kijelzés) tartsa lenyomva 3 másodpercig a  gombot. Hosszú sipszó és a kulcs piktogram megjelenése jelzi, hogy a gyerekszár aktív. A készülék nem reagál a gombok vagy a tárcsa parancsaira.





**Feloldás:** Aktív gyerekszár állapotban tartsa 3 másodpercig lenyomva a  gombot a hosszú sipszóig.

## **Teljesítmény és pontos idő információ**

1. A mikrohullámú, grill, vagy kombinált üzemmódban, ha megnyomja a  gombot, akkor 3 másodpercre megjelenik a mikrohullámú teljesítmény vagy a kombinált üzemmód kódja.
2. Ha a főzés közben megnyomja az  gombot, akkor 3 másodpercre megjelenik a pontos idő, ha az korábban be lett állítva.

## **Auto menük**

Az előre beállított, az étel fajtájától függő programok részleteit az **1. táblázat** tartalmazza.

1. Alapállapotban a tárcsát kezdje **jobbra** forgatni , majd válassza ki jobbra vagy balra forgatással a kívánt programot (A01 – A08).
2. A  gomb megnyomásával nyugtázza a kiválasztást.
3. A tárcsa forgatásával  állítsa be a kiválasztott program részleteit az 1. táblázat szerint.
4. A  gomb megnyomásával indítsa el a programot.

## **MŰSZAKI ADATOK**

tápellátás:.....	230 V~ / 50 Hz
mikrohullámú teljesítmény felvett / leadott.....	1450 W / 900 W
grill teljesítmény .....	1000 W
mikrohullám működési frekvenciája.....	2450 MHz
térfogata: .....	25 liter
üveg forgótányér mérete.....	Ø 28,8 cm
készülék mérete:.....	469 x 280 x 377 mm
tömege: .....	12,5 kg
készenléti üzemmódba kapcsolás:.....	max. 20 perc
készenléti üzemmód energiafogyasztása: .....	max. 0,8 W

## **SK** **MIKROVLNNÁ RÚRA S GRILOM**

### **DŮLEŽITÉ BEZPEČNOSTNÉ UPOZORNENIA**

**POZORNE SI PREČÍTAJTE TENTO NÁVOD NA OBSLUHU A USCHOVAJTE HO PRE BUDÚCE POUŽITIE!**

### **UPOZORNENIA**

1. Pred použitím výrobku si pozorne prečítajte tento návod na použitie a starostlivo si ho uschovajte. Tento návod je preklad originálneho návodu.
2. Spotrebič nie je určený na používanie osobami so zníženými fyzickými, zmyslovými alebo mentálnymi schopnosťami, alebo s nedostatkom skúseností a vedomostí, vrátane detí od 8 rokov, používať ho môžu len pokiaľ im osoba zodpovedá za ich bezpečnosť, poskytuje dohľad alebo ich poučí o bezpečnom používaní spotrebiča a pochopia nebezpečenstvá pri používaní výrobku. Deti by mali byť pod dohľadom, aby sa so spotrebičom nehrali. Čistenie alebo údržbu výrobku môžu vykonať deti staršie ako 8 rokov len pod dohľadom.
3. Spotrebič a jeho sieťový pripojovací kábel držte mimo dosahu detí mladších ako 8 rokov!
4. Skontrolujte, či sa prístroj počas prepravy nepoškodil!
5. Tento spotrebič je určený na používanie v domácnosti a na podobné účely, ako napr.:
  - v obchodoch, kanceláriách a iných pracovných prostrediach,
  - klientmi v hoteloch, motelloch a iných obytných prostrediach,
  - v prostrediach ubytovania s podávaním raňajok.
6. Mikrovlnnú rúru používajte iba na ohrievanie jedla a nápojov! Nepoužívajte na sušenie jedla alebo odevu, na ohrievanie ohrievacieho vankúšika, papuča, špongie, vlhčených utierok alebo podobných vecí, lebo môže spôsobiť poškodenie, zranenie alebo požiar!
7. Len na vnútorné použitie!
8. Je **ZAKÁZANÉ** používať prístroj v blízkosti vane, umývadla, sprchy, bazény alebo sauny!
9. Spotrebič umiestnite výlučne na pevnú, vodorovnú plochu!
10. Výrobok je určený na používanie vo voľnom priestore, nie ako vstavaný!
11. Na spotrebič nepoložte žiadny predmet!
12. Dodržiavajte minimálne vzdialenosti uvedené na 3. obrázku! Berte ohľad na bezpečnostné pokyny, ktoré môžu byť daným štátom špecifické.
13. Nezakrývajte vetracie otvory mikrovlnnej rúry!
14. Neodmontujte nožičky prístroja!
15. Prístroj je zakázané používať spolu s takým programovým, časovým spínačom alebo samostatným systémom na diaľkové ovládanie, atď., ktorý môže samostatne zapnúť prístroj.
16. Prístroj prevádzkujte len pod stálym dozorom!
17. Neprevádzkujte v blízkosti detí bez dozoru!
18. Je dôležité, aby ste neporušili alebo nerozoberali bezpečnostné zámky mikrovlnnej rúry! Mikrovlnné žiarenie je škodlivé na ľudský organizmus!
19. Nezapínajte prázdnu mikrovlnnú rúru!
20. Používajte výlučne riad vhodný na použitie v mikrovlnnej rúre.
21. Nepoužívajte v mikrovlnnej rúre kovový riad, alebo riad s kovovým obsahom a dekoráciou.

22. Keď ohrievate jedlo v plastovej alebo papierovej nádobe, kontrolujte rúru častejšie kvôli možnosti vznietenia.
23. Mikrovlnné ohrievanie nápojov môže viesť k oneskorenému masívnemu vreniu, preto narábajte s nádobou opatrne!
24. Nevypráždžajte jedlo v rúre, lebo horúci olej môže poškodiť rúru a spôsobiť vážne popálenie kože.
25. Obsah kojeneckých fliaš a detských pohárov treba premiešať alebo potriať a skontrolovať teplotu pred podávaním, aby ste sa vyhli popáleniu!
26. Vajcia v škrupine a celé natvrdo uvarené vajcia neohrievajte v mikrovlnnej rúre, pretože môžu vybuchnúť, aj po ukončení mikrovlnného ohrevu!
27. Pri používaní grilu dbajte na to, aby ste sa nedotýkali vyhrievacieho telesa!
28. Pri používaní grilu dbajte na to, že grilovacia mriežka môže byť tiež horúca!
29. POZOR! V režime grilovania alebo kombinovaného varenia deti môžu používať prístroj iba pod priebežným dozorom dospeljej osoby, lebo prístroj produkuje horúci vzduch a môže byť horúci!
30. Viditeľné kovové súčiastky pri používaní sa stanú horúcimi, nedotýkajte sa ich!
31. Dvere a vonkajšia časť rúry môžu byť počas používania horúce.
32. POZOR! Kvapalinu alebo iné jedlo sa nesmie ohrievať v uzatvorených nádobách, pretože by mohli vybuchnúť!
33. POZOR! Keď dvierka alebo tesnenia sú poškodené, nepoužívajte ďalej mikrovlnnú rúru, kým ju neopraví riadne kvalifikovaný odborník!
34. Dvierka a tesnenia očistite, lebo dvierka sa musia dokonale zatvárať!
35. POZOR! Je nebezpečné pre kohokoľvek iného ako školenú osobu vykonávať akýkoľvek servis alebo opravy, ktoré si vyžadujú odstránenie takého krytu, ktorý chráni pred mikrovlnným žiarením!
36. Udržujte vnútro rúry čisté, rúru pravidelne očistite a odstráňte zvyšky jedál vlhkou utierkou.
37. Ak neudržíte rúru v čistom stave, môže to viesť k poškodeniu povrchu, čo môže nepriaznivo ovplyvniť životnosť spotrebiča a vyvolať nebezpečnú situáciu.
38. Zákaz čistiť prístroj parným čističom!
39. Ak počas používania zistíte akúkoľvek poruchu (napr. zvýšený hluk alebo cítite zvláštny zápach), okamžite vypnite prístroj a odpojte ho od elektrickej siete!
40. Ak z rúry vychádza dym, odpojte od elektrickej energie. Dvierka nechajte zatvorené, aby sa uhasili prípadné plamene!
41. Chráňte pred prachom, parou, priamym slnečným a tepelným žiarením!
42. Prístroja a pripojovacieho kábla sa nikdy nedotýkajte mokrou rukou!
43. Pri odpojení zo sieťovej zásuvky neťahajte napájací kábel, vyťahnite pripojovaciu vidlicu.
44. Skontrolujte, či napájací kábel a pripojovacia vidlica nesiahajú do vody alebo inej tekutiny!
45. Pripojte len do uzemnenej zásuvky s napätím 230 V~ / 50 Hz!
46. Pri pripojení prístroja do elektrickej siete nepoužívajte predlžovací prívod alebo rozbočovač!
47. Prístroj umiestnite tak, aby bol zabezpečený jednoduchý prístup k zástrčke a aby bolo možné napájací kábel kedykoľvek jednoducho vytriahnuť!
48. Prívodný kábel umiestnite tak, aby sa ani náhodou nevyťahol zo zásuvky, a aby nevisela z okraja stola!
49. Keď prístroj dlhší čas nepoužívate, vypnite ho a vyťahnite pripojovací kábel! Spotrebič skladujte na suchom, chladnom mieste!

50. Výrobca si vyhradzuje právo zmeniť technické parametre a dizajn výrobku kedykoľvek bez predchádzajúceho upozornenia.
51. Aktuálny návod na použitie si môžete stiahnuť z webovej stránky [www.somogyi.sk](http://www.somogyi.sk).
52. Za prípadné chyby v tlači nezodpovedáme a ospravedlňujeme sa za ne.
53. Len na domáce účely, priemyselné použitie je zakázané!

WARNING-  
MICROWAVE ENERGY DO  
NOT REMOVE THIS COVER



Pozor! Mikrovlnná energia, neodstraňujte tento kryt!  
Pozor! Horúci povrch!

CAUTION: HOT SURFACE



**Nebezpečenstvo úrazu elektrickým prúdom!** Neodstraňujte a nemodifikujte spotrebič ani jeho príslušenstvo! Ak je niektorá časť poškodená, okamžite odpojte napájanie a obráťte sa na odborníka!



Ak je sieťový pripojovací kábel poškodený, musí ho vymeniť výrobca, jeho servis alebo kvalifikovaný odborník!

## UVEDENIE DO PREVÁDZKY

1. Pred uvedením do prevádzky opatrne odstráňte baliaci materiál, aby ste nepoškodili spotrebič ani jeho napájací kábel. Spotrebič je zakázané uviest' do prevádzky pri akomkoľvek poškodení!
2. Spotrebič postavte na pevný, vodorovný povrch! Pri zaťažiteľnosti povrchu berte do úvahy hmotnosť prístroja aj jedál.
3. Dodržte minimálne vzdialenosti umiestnenia, uvedené na obr.3! Dodržte príslušné bezpečnostné predpisy krajiny používania spotrebiča!
4. Neodmontujte nohy prístroja!
5. Vetracie mriežky nezakrývajte, lebo tým môžete poškodiť prístroj!
6. Umiestnite na svoje miesto otočný držiak a sklenený podnos.
  - a. Sklenený podnos nikdy neumiestňujte do prístroja obrátene.
  - b. Počas používania sklenený podnos a otočný držiak majú byť vždy na svojom mieste, sklenený podnos má byť ľahko otáčateľný!
  - c. Nádobu s jedlom umiestnite výlučne na správne umiestnený sklenený podnos!
  - d. Keď sklenený podnos sa rozbije, zasekne, neotáča sa ľahko, tak prístroj ďalej nepoužívajte a obráťte sa na servis!
7. Zatvorte dverka spotrebiča. Skontrolujte, či sú uzatváracie plochy čisté a správne do seba zapadajú.
8. Odstráňte všetky ochranné fólie zo všetkých povrchov spotrebiča!
9. Pripojte spotrebič k štandardnej uzemnenej zásuvke (230 V~ / 50 Hz). Spotrebič je teraz pripravený na použitie.

10. Ak mikrovlnná rúra počas prevádzky spôsobuje rušenie príjmu rádia alebo televízie, je potrebné vykonať nasledujúce kroky:
  - a. Očistite tesnenie dvierok, povrch tesnenia rúry a celú rúru.
  - b. Presmerujte prijímaciu anténu rádia alebo televízora.
  - c. Zmeňte pozíciu mikrovlnnej rúry.
  - d. Premiestnite mikrovlnnú rúru.
  - e. Zapojte mikrovlnnú rúru do inej zásuvky, aby rúra a rádio / televízor boli na iných elektrických okruhoch.

## ČISTENIE, ÚDRŽBA

1. Pred čistením rúru odpojte od elektrickej siete vytiahnutím pripojovacej vidlice zo zásuvky!
2. Ak ste použili funkciu grilu, nechajte vyhrievacie teleso úplne vychladnúť (minimálne 30 minút)!
3. Prístroj poutierajte zvonka mierne vlhkou utierkou. Nepoužívajte agresívne čistiace prostriedky! Dbajte na to, aby sa do vnútra prístroja a na elektrické súčiastky nedostala voda!
4. Zákaz čistiť prístroj parným čističom!
5. Udržujte vnútro rúry čisté, rúru pravidelne očistite a odstráňte zvyšky jedál vlhkou utierkou.
6. Vnútro dverí a príslušné časti sa môžu zahmlieť parou z potravín, je to prirodzený jav. Paru odstráňte jemnou utierkou.
7. Dvierka a tesnenia očistite, lebo dvierka sa musia dokonale zatvárať!
8. Sklenený podnos a otočný držiak môžete umyť v teplej vode alebo v umývačke na riad.

## RIEŠENIE PROBLÉMOV

Problém	Riešenie problému
Prístroj sa nezahrieva.	Skontrolujte, či je sieťová vidlica správne zapojená do zásuvky.
	Dvierka sa nezatvárajú správne. Vyčistite okraj dvierok a zatvorte!
	Ak problém pretrváva, obráťte sa na servis!
Svietidlo rúry sa počas používania nezapína.	Obráťte sa na servis!
Svetlo v priestore rúry svieti slabo.	Nie je to porucha, ale bežný jav pri varení pri nízkom výkone mikrovlnnej rúry.
Sklenený podnos sa neatáča.	Skontrolujte umiestnenie skleneného podnosu.
	Očistite sklenený podnos a otočný držiak.



## ZNEHODNOCOVANIE

Výrobok nevyhadzujte do bežného domového odpadu, separujte oddelene, lebo môže obsahovať súčiastky nebezpečné na životné prostredie alebo aj na ľudské zdravie! Za účelom správnej likvidácie výrobku odovzdajte ho na mieste predaja, kde bude prijatý zdarma, respektíve u predajcu, ktorý predáva identický výrobok vzhľadom na jeho ráz a funkciu. Výrobok môžete odovzdať aj miestnej organizácii zaoberajúcej sa likvidáciou elektroodpadu. Tým chránite životné prostredie, ľudské a teda aj vlastné zdravie. Prípadné otázky Vám zodpovie Váš predajca alebo miestna organizácia zaoberajúca sa likvidáciou elektroodpadu.

## CHARAKTERISTIKA





- mikrovlnná rúra • 25 litrov • grilovacia mriežka je príslušenstvom • sklenený podnos, Ø28,8 cm • mikrovlnný výkon: 900 W a výkon grilu: 1000 W • digitálne ovládanie
- červený LED displej • presný čas • nastaviteľný prevádzkový čas do 95 minút • integrovaný samostatný kuchynský časovač • 5 stupňov mikrovlnného výkonu • vopred nastavené programy, napr. popcorn • rozmrazovanie podľa hmotnosti alebo času • detská zámka • pohodlná, veľká rukoväť

## VŠEOBECNÉ ODPORÚČANIA

- Ak počas programovania alebo nastavovania omylom vyberiete nesprávnu funkciu, môžete operáciu zrušiť alebo zastaviť stlačením tlačidla . Základný stav je indikovaný zobrazením presného času.
- Potraviny rovnomerne rozložte do nádoby vhodnej do mikrovlnnej rúry, pričom väčšie kusy umiestnite po okrajoch.
- Nádobu umiestnite do stredu skleneného otočného podnosu a zatvorte dverka spotrebiča. Nikdy nezohrievajte potraviny priamo na sklenenom otočnom podnose!
- Vyberte úroveň výkonu vhodnú pre potraviny a účel ohrevu. V zásade platí, že čím vyšší je obsah vody v potravinách, ktoré chcete ohriať, tým vyšší výkon môžete použiť. Existujú však výnimky, napr. pri príprave popcornu. Ak existujú pokyny na varenie v mikrovlnnej rúre pre dané potraviny, postupujte podľa nich.
- Pred ohrevom potraviny zakryte. Zabráňte tak rozstreknutiu potravín na vnútornej steny rúry.
- Je lepšie ohrievať potraviny niekoľkokrát na krátku dobu ako raz na príliš dlhú dobu. Príliš dlhé ohrievanie môže spôsobiť spálenie potravín a viesť k požiaru!
- Ohrievanie môžete dočasne prerušiť jednoduchým otvorením dveriek.
- Počas ohrevu väčšie kusy otočte a potraviny premiešajte, aby sa rovnomerne prehriali.
- S ohriatymi potravinami zaobchádzajte opatrne, pretože nemusia byť rovnomerne ohriate a niektoré časti môžu byť teplejšie ako ostatné. Počkajte chvíľu, kým sa teplota vyrovná, alebo potraviny premiešajte.
- Nepoužívajte mikrovlnnú rúru, ak je prázdna!



## Nastavenie hodín

Keď uvediete spotrebič pod napätie, na LED displeji sa zobrazí „00:00“.





1. Stlačte raz tlačidlo  a hodiny začnú blikať.
2. Otočením otočného gombíka  nastavte čas.
3. Stlačte tlačidlo  a minúty začnú blikať.
4. Otočením otočného gombíka  nastavte minúty.
5. Stlačte tlačidlo , aby ste nastavenie potvrdili.

## Kuchynský časovač

Pri používaní tejto funkcie nie je možné vybrať žiadne iné funkcie ani prevádzkové režimy.

1. V pohotovostnom režime stlačte dvakrát tlačidlo  a na displeji sa zobrazí 00:00.
2. Otočením otočného gombíka  nastavte čas odpočítavania, maximálne 95:00 minút.
3. Stlačte tlačidlo , aby ste spustili odpočítavanie.

## Varenie v mikrovlnnej rúre





1. Stlačte raz tlačidlo , na displeji sa zobrazí P100.
2. Stlačte tlačidlo znovu alebo otočte otočným gombíkom , aby ste vybrali jeden z nasledujúcich výkonov: P100, P80, P50, P30, P10.
3. Stlačením tlačidla  potvrdíte zvolenú úroveň výkonu.
4. Potom otočením otočného gombíka  nastavte požadovaný prevádzkový výkon až do maximálne 95:00 minút.
5. Potvrdte stlačením tlačidla . Spotrebič začne pracovať.

Nastaviteľné úrovne výkonu mikrovlnnej rúry:

Počet stlačení tlačidla	Displej	Mikrovlnný výkon
1	P100	100%
2	P80	80%
3	P50	50%
4	P30	30%
5	P10	10%

## Grilovanie / kombinované varenie



Pri používaní funkcie grilovania sa nedotýkajte vykurovacieho telesa. Pri používaní mriežky grilu si uvedomte, že môže byť horúci.

1. Stlačte raz tlačidlo , na displeji sa zobrazí P100.
2. Stlačte tlačidlo znovu alebo otočte gombíkom  a vyberte jeden z režimov G, C-1 alebo C-2.
3. Potvrdte vybraný blikajúci prevádzkový režim stlačením tlačidla .
4. Potom otočením otočného gombíka  nastavte požadovaný prevádzkový výkon až do maximálne 95:00 minút.
5. Potvrdte to stlačením tlačidla . Spotrebič začne pracovať.

Funkcie režimov Grill/Combi:



Počet stlačení tlačidla	Displej	Výkon mikrovlnky	Výkon grilu
1	G	0%	100%
2	C-1	55%	45%
3	C-2	36%	64%

### Rozmrazovanie podľa hmotnosti

1. Stlačte raz tlačidlo \*, na displeji sa zobrazí „dEF1“.
2. Otočením otočného gombíka  vyberte hmotnosť mrazených potravín v rozmedzí od 100 do 2000 gramov.
3. Stlačte tlačidlo , aby ste spustili rozmrazovanie.

Poznámka: Spotrebič vydá zvukový signál, keď je potrebné potraviny počas rozmrazovania otočiť. Ak neurobite nič, rozmrazovanie bude pokračovať.

### Rozmrazovanie podľa času

1. Stlačte dvakrát tlačidlo \*, na displeji sa zobrazí „dEF2“.
2. Otočením otočného gombíka  nastavte čas rozmrazovania na maximálne 95:00 minút.
3. Stlačte tlačidlo , na spustenie rozmrazovania.









Poznámky:

- Počas rozmrazovania prístroj vydá zvukový signál, keď je potrebné potraviny otočiť. Ak neurobite nič, rozmrazovanie bude pokračovať.
- Výkon mikrovlnnej rúry počas rozmrazovania je P30 (30%) a nie je možné ho zmeniť.





### Multifunkčné, prerušované varenie

Môžete vykonať dva rôzne cykly varenia za sebou bez zastavenia, ak ich nastavíte v poradí. Napríklad môžete v prvom cykle rozmraziť potraviny a potom pokračovať bez zastavenia, napríklad mikrovlnným varením. Programy menu AUTO nie je možné vybrať ako súčasť intervalového varenia.

**PRÍKLAD:** Ak chcete rozmraziť 500 g mrazených potravín a potom ich variť pri 80 % mikrovlnnej energii počas 7 minút, musíte vykonať nasledujúce nastavenia:

1. Stlačte raz tlačidlo \*, a na displeji sa zobrazí „dEF1“.
2. Otočením otočného gombíka  nastavte hmotnosť na 500 gramov.
3. Stlačte raz tlačidlo , a na displeji sa zobrazí P100.
4. Stlačte tlačidlo  znovu alebo otočte nastavovacím gombíkom  na P80.
5. Stlačte tlačidlo , na potvrdenie.
6. Otočením ovládača  nastavte požadovaný čas prevádzky na 7:00.
7. Stlačte tlačidlo , na spustenie procesu.

### Rýchle funkcie



1. V základnom stave (zobrazenie presného času) stlačením tlačidla  spustíte spotrebič na 100% výkon mikrovlnnej rúry na 30 sekúnd.
2. V režimoch mikrovlnné pečenie, grilovanie, kombinované varenie a rozmrazovanie každé stlačenie tlačidla  predĺži prevádzkový čas o 30 sekúnd.
3. V predvolenom nastavení začnite otáčať otočným gombíkom  doľava a potom ho otočte doprava alebo doľava, aby ste nastavili prevádzkový čas. Keď stlačíte tlačidlo , spotrebič bude pracovať na 100 % mikrovlnného výkonu počas nastaveného času.

### Detký zámok

**Zamknutie:** V základnom stave (zobrazenie presného času) stlačte a podržte tlačidlo  po dobu 3 sekúnd. Dlhé pipnutie a zobrazenie ikony kľúča signalizujú, že detský zámok je aktívny. Zariadenie nebude reagovať na príkazy tlačidiel ani číselníka.





**Otvorenie:** Pri aktívnom detskom zámku stlačte a podržte tlačidlo  po dobu 3 sekúnd, kým nezačujete dlhý pipnutie.

### Informácie o napájaní a presnom čase

1. V režime mikrovlnnej rúry, grilu alebo kombinovaného režimu stlačením tlačidla  sa na 3 sekundy zobrazí výkon mikrovlnnej rúry alebo kód kombinovaného režimu.
2. Ak stlačíte tlačidlo  počas varenia, na 3 sekundy sa zobrazí presný čas, ak bol predtým nastavený.

### Automatické menu

**Tabuľka 1** uvádza podrobnosti o prednastavených programoch v závislosti od typu potravín.

1. V základnom stave začnite otáčať otočným gombíkom  doprava a potom vyberte požadovaný program (A01 – A08) otáčaním doprava alebo doľava.
2. Stlačte tlačidlo , na potvrdenie výberu.
3. Otočením otočného gombíka  nastavte podrobnosti vybraného programu, ako je uvedené v tabuľke 1.
4. Stlačte tlačidlo , na spustenie programu.

## TECHNICKÉ ÚDAJE

napájanie:	230 V~ / 50 Hz
prikon / výkon na výstupe mikrovlnnej rúry	1450 W / 900 W
výkon grilu	1000 W
prevádzková frekvencia mikrovlnnej rúry	2450 MHz
objem	25 litrov
rozmer skleneného otočného podnosu	Ø 28,8 cm
rozмеры zariadenia	469 x 280 x 377 mm
hmotnosť	12,5 kg
prepnutie do pohotovostného režimu	max. 20 minút
spotreba energie v pohotovostnom režime	max. 0,8 W

## **RO** CUPTOR CU MICROUNDRE CU FUNCȚIE GRILL

### INSTRUCȚIUNI IMPORTANTE DE SIGURANȚĂ CITIȚI CU ATENȚIE ACESTE INSTRUCȚIUNI ȘI PĂSTRAȚI-LE PENTRU UTILIZĂRI ULTERIOARE!

#### AVERTISMENTE

1. Înainte de utilizarea produsului, vă rugăm să citiți cu atenție următoarele instrucțiuni de utilizare și păstrați-le! Descrierea originală a fost redactată în limba maghiară.
2. Acest aparat nu este destinat utilizării de către persoane cu capacități fizice, senzoriale sau mentale diminuate, ori de către persoane care nu au experiență sau cunoștințe suficiente. Copiii peste 8 ani pot utiliza aparatul în cazul în care sunt supravegheați de către o persoană care răspunde de siguranța lor, sau sunt informați cu privire la funcționarea aparatului în condiții de siguranță și au înțeles ce pericole pot rezulta din utilizarea necorespunzătoare. Nu lăsați copiii să se joace cu aparatul. Curățarea sau întreținerea la nivel de utilizator al aparatului poate fi executată de copii doar peste vârsta de 8 ani și sub supravegherea unui adult.
3. Copiii sub 8 ani trebuie să stea departe de aparat și de cablul de alimentare al acestuia.
4. Asigurați-vă că produsul nu a fost deteriorat în timpul transportului!
5. Utilizarea aparatului este permisă în gospodării sau alte spații asemănătoare, ca de ex.:
  - în chichineta personalului din magazine, birouri sau alte locuri de muncă
  - în camere de hotel, motel sau alte spații de cazare
  - locuri de cazare care oferă mic dejun.
6. Folosiți cuptorul cu microundre exclusiv pentru încălzirea alimentelor și băuturilor! Este interzisă folosirea cuptorului cu microundre pentru uscarea alimentelor sau a hainelor, pentru încălzirea pernelor, a papucilor, a bureților, a prosoapelor umede sau a altor obiecte asemănătoare, pentru că poate cauza leziuni, incendii!
7. Utilizați numai la interior, în condiții uscate!
8. Este INTERZISĂ utilizarea în apropierea vanelor, lavoarelor, dușurilor, bazinelor de înot ori a saunelor!
9. Amplasați aparatul doar pe suprafață plană, rigidă!
10. Aparatul este destinat utilizării de sine stătătoare, este interzisă încorporarea!
11. Nu așezați nimic pe partea superioară a aparatului!
12. Respectați distanțele minime de plasare indicate în figura 3.! Luați în considerare reglementările de siguranță aplicabile în țara dumneavoastră.

13. Este interzisă acoperirea orificiilor de aerisire ale cuptorului cu microunde!
14. Nu dezasamblați picioarele aparatului!
15. Este interzisă utilizarea aparatului cu dispozitive de selectare, temporizatoare sau sisteme independente de telecomandă etc., care ar putea porni în mod autonom aparatul.
16. Se utilizează doar sub supraveghere continuă.
17. Este interzisă exploatarea fără supraveghere în apropierea copiilor!
18. Este interzisă modificarea sau dezafectarea sistemului de închidere de siguranță al cuptorului cu microunde! Radiațiile de microunde sunt nocive asupra organismului.
19. Nu porniți cuptorul cu microunde gol!
20. Utilizați exclusiv vase și ustensile de bucătărie corespunzătoare pentru cuptorul cu microunde.
21. Este interzisă utilizarea vaselor și ustensilelor din metal sau cu conținut de metal, cu ornamente metalice în cuptorul cu microunde.
22. Dacă încălziți alimente în recipiente de carton, hârtie sau plastic, urmăriți în permanență cuptorul cu microunde, ca să nu se aprindă.
23. În cazul încălzirii lichidelor în cuptorul cu microunde, acestea pot izbucni în clocot, de aceea aveți grijă cu recipientele acestora!
24. Nu preparați alimente prăjite în ulei în cuptorul cu microunde, pentru că uleiul fierbinte poate dăuna aparatului și poate cauza leziuni grave.
25. Conținutul sticlelor cu biberon și al alimentelor pentru sugari trebuie amestecate sau agitate înainte de încălzire, iar temperatura acestora trebuie verificată înainte de consum, să nu provoace arsuri!
26. Ouăle fierte sau ouăle cu coajă nu pot fi încălzite în cuptorul cu microunde, pentru că pot exploda, chiar și după terminarea încălzirii!
27. Când utilizați funcția grill, asigurați-vă că nu atingeți elementul de încălzire!
28. Când utilizați grătarul accesoriu, vă rugăm să rețineți că acesta poate fi fierbinte!
29. ATENȚIE! Când se utilizează modulele de gătire grill sau combinat, copiii pot folosi aparatul numai sub supravegherea constantă a unui adult, deoarece acesta generează căldură și se încălzește!
30. Părțile metalice care pot fi atinse devin fierbinți atunci când sunt utilizate, nu le atingeți.
31. Ușa cuptorului și suprafețele exterioare pot deveni fierbinți în timpul funcționării.
32. ATENȚIE! Lichide și alte alimente nu pot fi încălzite în recipiente închise, pentru că pot exploda!
33. ATENȚIE! Dacă ușa sau garnitura de etanșare a ușii sunt deteriorate, întrerupeți utilizarea cuptorului cu microunde și folosiți-l doar după ce este reparat de o persoană calificată.
34. Ștergeți ușa și suprafețele ce se închid: ușa trebuie să se închidă perfect!
35. ATENȚIE! Toate reparațiile care implică îndepărtarea unui capac ce asigură protecția împotriva energiei microundelor presupun un risc asupra utilizatorului, de aceea o asemenea reparație poate fi efectuată doar de o persoană calificată!
36. Curățați în mod regulat incinta cuptorului cu o cârpă umedă și îndepărtați toate resturile de mâncare.
37. Dacă nu păstrați curat cuptorul cu microunde, acest lucru poate duce la deteriorarea suprafețelor, ceea ce va afecta durata de viață a cuptorului cu microunde și poate cauza situații periculoase.
38. Este interzisă curățarea cuptorului cu aparat de curățare cu abur.
39. În cazul în care sesizați orice neregulă (de ex. auziți zgomote ciudate din interiorul produsului sau simțiți miros de ars), opriți imediat produsul și deconectați-l de la sursa de alimentare.

40. Dacă iese fum din aparat, opriți-l, și scoateți ștecherul din priză. Mențineți ușa cuptorului închisă pentru a înăbuși focul!
41. Protejați produsul de praf, aburi, raze solare și surse directe de căldură.
42. Nu atingeți niciodată aparatul sau cablul de alimentare cu mâini umede!
43. Întotdeauna prindeți de ștecher și nu trageți de cablu atunci când doriți să scoateți aparatul din priză.
44. Verificați să nu ajungă apă sau alte lichide la cablu și la ștecher.
45. Se va conecta exclusiv la o priză de perete cu împământare, cu tensiunea de 230 V~ / 50 Hz!
46. Nu utilizați prelungitor sau distribuitor la conectarea aparatului în rețeaua electrică!
47. Plasați produsul astfel încât ștecherul să fie ușor de deconectat și accesibil!
48. Trageți cablul de alimentare în așa fel încât să nu poată fi scos accidental din priză sau să nu atârne de pe masă!
49. În cazul în care nu veți utiliza produsul o perioadă mai lungă de timp, opriți-l și scoateți cablul de alimentare din priză de rețea! Depozitați aparatul într-un loc uscat și răcoros.
50. Datorită îmbunătățirilor continue, specificațiile tehnice și designul se pot modifica fără notificare prealabilă.
51. Instrucțiunile de utilizare actuale pot fi descărcate de pe site-ul [www.somogyi.ro](http://www.somogyi.ro).
52. Nu ne asumăm nicio responsabilitate pentru eventualele erori de tipar și ne cerem scuze pentru orice inconvenient.
53. Produsul poate fi utilizat în scopuri personale și nu industriale.

**WARNING-**  
**MICROWAVE ENERGY DO**  
**NOT REMOVE THIS COVER**



Atenție! Energie cu microunde, nu îndepărtați acest capac!  
 Atenție! Suprafață fierbinte!

**CAUTION: HOT SURFACE**



**Pericol de electrocutare!** Este interzisă dezasamblarea sau modificarea aparatului sau a accesoriilor! În cazul defectării oricărei părți, întrerupeți alimentarea și contactați un specialist!



Dacă cablul de alimentare se deteriorează, înlocuirea acestuia este permisă doar de producător, reparatorul autorizat al acestuia sau altă persoană cu specializare asemănătoare!

## PUNEREA ÎN FUNCȚIUNE

1. Înainte de punere în funcțiune, îndepărtați cu grijă ambalajele astfel încât să nu deteriorați aparatul sau cablul de alimentare. În cazul sesizării oricărei defecțiuni, punerea în funcțiune este interzisă!
2. Așezați aparatul pe o suprafață solidă, orizontală! La evaluarea capacității de încărcare luați în considerare greutatea totală a aparatului și a alimentului.
3. Respectați distanțele minime de plasare indicate în figura 3.! Luați în considerare reglementările de siguranță aplicabile în țara dumneavoastră.

4. Nu dezamblați picioarele aparatului!
5. Nu acoperiți grilajele de ventilație, deoarece acest lucru poate deteriora aparatul.
6. Așezați la loc steaua rotativă și platoul de sticlă.
  - a. Nu așezați niciodată platoul de sticlă cu fața în jos în suportul său!
  - b. În timpul funcționării, platoul de sticlă și steaua rotativă trebuie să rămână întotdeauna la locul lor, iar platoul de sticlă trebuie să se poată roti cu ușurință!
  - c. Așezați recipientul cu alimente numai pe platoul de sticlă bine poziționat!
  - d. Dacă platoul de sticlă se sparge sau se blochează, nu se rotește ușor, opriți utilizarea aparatului și contactați un serviciu de reparații specializat.
7. Închideți ușa aparatului. Verificați dacă suprafețele de închidere sunt curate și se potrivesc corect.
8. Îndepărtați eventualele folii de protecție de pe toate suprafețele dispozitivului.
9. Conectați aparatul la o priză de perete standard cu împământare (230 V~ / 50Hz)! Astfel aparatul este gata de utilizare.
10. Dacă în timpul funcționării radiațiile cuptorului cu microunde interferează cu emisia radio sau de televiziune, atunci parcurgeți următorii pași:
  - a. Curățați suprafețele care se ating la închidere și întregul aparat.
  - b. Modificați poziția antenei radio sau a televizorului.
  - c. Modificați poziția cuptorului cu microunde.
  - d. Amplasați cuptorul cu microunde într-un alt loc.
  - e. Conectați cuptorul cu microunde la un alt circuit electric decât cel la care sunt conectate radioul/televizorul.

## **CURĂȚARE, ÎNTREȚINERE**

1. Înainte de curățare, deconectați aparatul de la rețeaua electrică scoțând ștecherul din priză!
2. Dacă ați utilizat funcția grill, lăsați elementul de încălzire să se răcească complet (cel puțin 30 de minute)!
3. Curățați exteriorul produsului cu o cârpă umedă. Nu folosiți soluții de curățare agresive! Nu permiteți infiltrarea apei în interiorul produsului, în special pe piesele electrice!
4. Este interzisă curățarea cuptorului cu aparat de curățare cu abur.
5. Curățați în mod regulat incinta cuptorului cu o cârpă umedă și îndepărtați toate resturile de mâncare.
6. Condensul care apare în timpul funcționării pe interiorul ușii și pereți este un fenomen normal. Dacă observați acest lucru, ștergeți condensul.
7. Ștergeți ușa și suprafețele ce se închid: ușa trebuie să se închidă perfect!
8. Platoul de sticlă și steaua rotativă pot fi curățate manual sau în mașina de spălat vase.

## DEPANARE

Depanare	Soluție posibilă
Aparatul nu încălzește.	Verificați dacă ștecherul este conectat corect la priză.
	Ușa nu se închide corect. Curățați marginea ușii și închideți-o corespunzător!
	Dacă problema persistă, contactați un centru de service specializat.
Lampa din incinta cuptorului nu arde în timpul funcționării.	Adresați-vă unui service de specialitate!
Lumina cuptorului luminează slab.	În cazul gătitului cu microunde de mică putere, acesta nu este un defect, ci un fenomen normal.
Platoul de sticlă nu se învâрте.	Aranjați platoul de sticlă.
	Curățați platoul de sticlă și steaua rotativă.



## ELIMINAREA PRODUSULUI

Colectați separat echipamentul transformat în deșeu, nu îl aruncați împreună cu deșeurile menajere, pentru că poate conține componente toxice pentru mediu sau sănătatea umană! Echipamentul folosit sau transformat în deșeu poate fi predat gratuit la locul achiziționării, respectiv la toți distribuitorii, care comercializează echipamente de natură și cu funcții asemănătoare echipamentului eliminat. Puteți elimina echipamentul și în locuri de colectare specializate pe preluarea echipamentelor electronice. Astfel veți proteja mediul și sănătatea dvs. și a semenilor dvs. Dacă aveți întrebări contactați organizația locală responsabilă pentru colectarea deșeurilor. Ne asumăm răspunderea pentru sarcinile prevăzute de legislația în vigoare pentru producător, și suportăm cheltuielile aferente. Informații privind colectarea deșeurilor: [www.somogyi.hu](http://www.somogyi.hu).

## SPECIFICAȚII





• cuptor cu microunde • 25 litri • accesoriu grătar inclus • platou rotativ din sticlă, Ø28,8 cm • putere microunde 900 W și putere grătar 1000 W • control digital • afișaj LED alb • ora exactă • timpul de funcționare poate fi setat până la 95 de minute • temporizator de bucătărie independent încorporat • putere cu microunde reglabilă în 5 trepte • programe prestabilite, de exemplu popcorn • decongelare în funcție de greutate sau timp • blocare pentru copii • cu mâner mare și comod

## RECOMANDĂRI GENERALE

- În orice moment, în timpul programării sau setării, dacă selectați accidental funcția greșită, puteți anula sau opri operațiunea apăsând butonul . Starea implicită este indicată prin afișarea orei exacte.
- Aranjați alimentele uniform într-un vas care poate fi utilizat în cuptorul cu microunde, punând bucățile mai mari spre margine.
- Așezați vasul pe mijlocul platoului rotativ din sticlă, apoi închideți ușa aparatului. Nu încălziți niciodată alimentele direct pe platoul rotativ din sticlă!
- Selectați nivelul de putere adecvat pentru alimentele și scopul încălzirii. Cu cât este mai ridicat conținutul de lichide al alimentului pe care doriți să-l încălziți, cu atât mai mare poate fi puterea aleasă. Există și excepții, ca de ex. prepararea popcornului. Dacă există instrucțiuni referitoare la prepararea alimentului în cuptorul cu microunde, urmați-le.
- Acoperiți mâncarea înainte de încălzire. Astfel puteți preveni stropirea pereților cuptorului cu mâncare.
- Recomandăm să alegeți mai multe perioade scurte de încălzire decât să alegeți o perioadă mult prea lungă. O perioadă prea lungă poate duce la arderea alimentelor și la izbucnirea focului!
- Puteți întrerupe temporar încălzirea pur și simplu deschizând ușa.
- În timpul încălzirii, întoarceți bucățile mai mari și amestecați din când în când mâncarea, pentru a uniformiza încălzirea.
- Aveți grijă cu mâncarea încălzită, pentru că este posibil să nu se fi încălzit în mod uniform, iar unele părți să fie mai fierbinți. Așteptați puțin până la echilibrarea temperaturii, respectiv amestecați mâncarea.
- Nu utilizați cuptorul cu microunde gol!



### Setarea ceasului

Când porniți dispozitivul, afișajul LED indică „00:00”.





1. Apăsați o dată butonul , iar ceasul va începe să clipească.
2. Rotiți butonul de reglare  pentru a seta ora.
3. Apăsați butonul , iar minutul va începe să clipească.
4. Rotiți butonul de reglare  pentru a seta minutul.
5. Apăsați butonul  pentru a finaliza setarea.

### Temporizator de bucătărie

Când se utilizează această funcție, nu pot fi selectate alte funcții sau moduri de operare.

1. În modul standby, apăsați de două ori butonul , afișajul va indica 00:00.
2. Rotiți butonul  pentru a seta timpul de numărătoare inversă, până la maximum 95: 00 minute.
3. Apăsați butonul  pentru a porni numărătoare inversă.

### Gătirea cu microunde





1. Apăsați o dată butonul  și pe afișaj va apărea P100.
2. Apăsând butoanele în continuare sau rotind butonul , puteți selecta dintre următoarele niveluri de putere: P100, P80, P50, P30, P10.
3. Apăsați  butonul pentru a confirma setarea de putere selectată.
4. Apoi, prin rotirea butonului  setați timpul de funcționare, până la maximum 95: 00 de minute.
5. Confirmați, de asemenea, prin apăsarea butonului . Aparatul începe să funcționeze.

Niveluri de putere reglabile ale cuptorului cu microunde:

Numărul de apăsări ale butonului	Indicator	Puterea microundelor
1	P100	100%
2	P80	80%
3	P50	50%
4	P30	30%
5	P10	10%

### Funcția grill / gătire combinată



Când utilizați funcția grill, asigurați-vă că nu atingeți elementul de încălzire! Când utilizați grătarul accesoriu, vă rugăm să rețineți că acesta poate fi fierbinte!

1. Apăsați o dată butonul  și pe afișaj va apărea P100.
2. Apăsând butoanele în continuare sau rotind butonul , puteți selecta dintre niveluri de putere G, C-1, C-2.
3. Confirmați modul intermitent selectat apăsând butonul .
4. Apoi prin rotirea butonului  setați timpul de funcționare, până la maximum 95: 00 de minute.
5. Confirmați, de asemenea, prin apăsarea butonului . Aparatul începe să funcționeze.

Caracteristici ale modurilor Grill / Combi:



Numărul de apăsări ale butonului	Indicator	Capacitatea cuptorului cu microunde	Puterea funcției Grill
1	G	0%	100%
2	C-1	55%	45%
3	C-2	36%	64%

### Decongelarea în funcție de greutate

1. Apăsați o dată butonul  și pe afișaj va apărea „dEF1”.
2. Prin rotirea butonului  selectați greutatea alimentelor congelate, de la 100 la 2000 de grame.
3. Apăsați butonul  pentru a începe decongelarea.

Observații: Aparatul emite un semnal sonor când alimentele trebuie întoarse în timpul dezghețării. Dacă nu faceți nimic, dezghețarea va continua oricum.

### Decongelarea în funcție de timp

1. Apăsați butonul  de două ori, pe afișaj va apărea „dEF2”.
2. Prin rotirea butonului  setați timpul de decongelare, până la maximum 95: 00 minute.
3. Apăsați butonul  pentru a începe decongelarea.









Observații:

- Aparatul emite un semnal sonor când alimentele trebuie întoarse în timpul dezghețării. Dacă nu faceți nimic, dezghețarea va continua oricum.
- Puterea cuptorului cu microunde în timpul dezghețării este P30 (30%) și nu poate fi modificată.





### **Gătire multifuncțional, etapizat**

Puteți efectua două cicluri de gătire diferite consecutiv, fără oprire, dacă le setați în ordine, unul după altul. De exemplu, puteți dezgheța alimentele în prima etapă și apoi continua fără oprire, de exemplu, cu gătitul la cuptorul cu microunde. Programele din meniul AUTO nu pot fi selectate în cadrul gătirii etapizate.

**EXEMPLU:** Dacă doriți să dezghețați 500 g de alimente congelate și apoi să le gătiți timp de 7 minute la 80% din puterea cuptorului cu microunde, trebuie să efectuați următoarele setări:

1. Apăsăți o dată butonul  și pe afișaj va apărea "dEF1".
2. Prin rotirea butonului  setați greutatea la 500 de grame.
3. Apăsăți o dată butonul  și pe afișaj va apărea P100.
4. Apăsăți din nou butonul  sau rotiți butonul de control  la P80.
5. Apăsăți butonul  pentru confirmare.
6. Prin rotirea butonului  setați timpul de funcționare, la 7: 00.
7. Apăsăți butonul  pentru pornirea procesului.

### **Funcții rapide**

1. În starea implicită (afișarea orei exacte), apăsarea butonului  va determina aparatul să funcționeze la 100% din puterea cuptorului cu microunde timp de 30 de secunde.
2. În modulul cuptor cu microunde, grătar, gătire combinată și decongelare pe bază de timp, fiecare apăsare a butonului  mărește timpul de funcționare cu 30 de secunde.
3. În starea implicită, începeți să rotiți butonul **spre stânga** , apoi reglați timpul de funcționare rotindu-l spre dreapta sau spre stânga. Când se apasă butonul , aparatul funcționează la 100% din puterea cuptorului cu microunde pentru durata setată.

### **Blocaj acces copii**

**Închidere:** În starea implicită (afișarea orei exacte), apăsați și țineți apăsat butonul  timp de 3 secunde. Un semnal sonor lung și apariția pictogramei cheii indică faptul că blocarea pentru copii este activă. Aparatul nu răspunde la comenzile de la butoane sau butonul rotativ.





**Deblocare:** Cu blocarea pentru copii activată, apăsați și țineți apăsat butonul  timp de 3 secunde până când auziți un semnal sonor lung.

### **Informații privind performanța și ora exactă**

1. În modul cuptor cu microunde, grill sau combinat, apăsarea butonului  va afișa puterea cuptorului cu microunde sau codul modului combinat timp de 3 secunde.
2. Dacă apăsați butonul  în timpul gătirii, timpul exact va fi afișat timp de 3 secunde, dacă a fost setat anterior.

### **Meniu AUTO**

Detaliile programelor prestabilite, care depind de tipul alimentelor, sunt prezentate în **tabelul 1**.

1. În starea implicită, începeți să rotiți butonul , în dreapta, apoi selectați programul dorit (A01 – A08) rotindu-l în dreapta sau în stânga.
2. Apăsăți butonul  pentru a confirma selecția.
3. Rotiți butonul  pentru a seta detaliile programului selectat conform Tabelului 1.
4. Apăsăți butonul  pentru a porni programul.

### **DATE TEHNICE**

alimentare: .....	230 V~ / 50 Hz
puterea absorbită/emisă de microunde: .....	1450 W / 900 W
puterea funcției grill: .....	1000 W
frecvența de funcționare a microundelor: .....	2450 MHz
volum: .....	25 litri
dimensiunea platoului rotativ din sticlă: .....	Ø 28,8 cm
dimensiune aparat: .....	469x280x377 mm
greutate: .....	12,5 kg
trecerea în modul standby: .....	max. 20 minute
consum de energie în modul standby: .....	max. 0,8 W

# **(SRB) (MNE) MIKROTALASNA PEĆNICA SA GRIL FUNKCIJOM**

## **BITNE BEZBEDNOSNE ODREDBE**

### **PAŽLJIVO PROČITAJTE I SAČUVAJTE ZA DALJU UPOTREBU!**

#### **NAPOMENE**

1. Pre prve upotrebe radi bezbednog i tačnog rada pažljivo pročitajte i proučite ovo uputstvo. Sačuvajte uputstvo! Prevod originalnog uputstva sa mađarskog jezika.
2. Ovaj uređaj nije predviđen za upotrebu licima sa smanjenom mentalnom ili psihofizičkom mogućnošću, odnosno neiskusnim licima uključujući i decu, deca starija od 8 godina smeju da rukuju ovim uređajem samo u prisustvu odrasle osobe ili da su upućena u bezbedno rukovanje i svesna su svih opasnosti pri radu. Deca se ne smeju igrati sa ovim proizvodom. Korisničko održavanje čišćenje ovog proizvoda deca starija od 8 godina smeju da vrše samo u prisustvu odrasle osobe.
3. Decu mlađu od 8 godina držite dalje od uređaja i priključnog kabela!
4. Uverite se da uređaj nije oštećen prilikom transporta!
5. Uređaj je predviđen za upotrebu u domaćinstvu ili sličnim mestima, na primer:
  - ličnim kuhinjama u prodavnicama, u kancelarijama i drugim radnim mestima
  - u hotelima, motelima i drugim životnim prostorima
  - u prenoćistima koje obezbeđuju doručak"
6. Mikrotalasnu pećnicu koristite isključivo za zagrevanje hrane i pića! Ne sme se koristiti za sušenje hrane ili odeće, niti za zagrevanje grejnih jastučića, papuča, sušera, vlažnih maramica ili sličnih predmeta, jer to može dovesti do povreda, zapaljenja ili požara!"
7. Samo za upotrebu u suvim zatvorenim prostorijama!
8. Uređaj je **ZABRANJENO** koristiti u blizini kada, umivaonika, tuša, bazena ili sauna!
9. Uređaj se sme koristiti samo na suvoj ravnoj i čvrstoj podlozi!
10. Uređaj je samostojeći tip, ugradnja u ormar je zabranjena!
11. Ne stavljajte ništa na uređaj!
12. Obratite pažnju na minimalna rastojanja za postavljanje prikazana na slici 3! Uzmite u obzir i uvek se pridržavajte lokalnih propisa!
13. Zabranjeno je prekrivati ventilacione otvore mikrovalne pećnice!
14. Ne skidajte nožice uređaja!
15. Uređaj je zabranjeno upotrebljavati sa vremenskim prekidačima, daljinskim upravljačima ili drugim uređajima koji bi mogli sami da uključe uređaj.
16. Upotrebljivo samo uz konstantan nadzor!
17. Zabranjena upotreba u prisustvu dece bez nadzora!
18. Zabranjeno je menjati ili onesposobiti sigurnosni sistem brave vrata mikrovalne pećnice! Mikrovalno zračenje je štetno po organizam!
19. Ne uključujte praznu mikrovalnu pećnicu!
20. Koristite isključivo posuđe i pribor koji su namenjeni za upotrebu u mikrovalnoj pećnici.
21. Zabranjena je upotreba metalnog posuđa, posuđa koje sadrži metal ili ima metalne ukrase u mikrovalnoj pećnici.
22. Ako zagrevate hranu u papirnoj ili plastičnoj posudi, stalno nadgledajte mikrotalasnu pećnicu, jer se one mogu zapaliti.

23. Zagrevanje tečnosti u mikrotalasnoj pećnici može izazvati odloženo, naglo ključanje, zato budite veoma oprezni pri rukovanju posudom.
24. U mikrotalasnoj pećnici ne pripremajte hranu prženu u ulju, jer vruće ulje može oštetiti uređaj i izazvati teške povrede.
25. Sadržaj flašice za bebe i dečju hranu treba promućkati ili promešati, a temperaturu proveriti pre upotrebe, kako bi se izbegle opekotine.
26. Jaja u ljusci ili cela tvrdo kuvana jaja ne smeju se zagrevati u mikrotalasnoj pećnici, jer mogu eksplodirati, čak i nakon završetka zagrevanja.
27. Tokom korišćenja grill funkcije pazite da ne dodirnete grejač!
28. Prilikom upotrebe grill rešetke imajte u vidu da i ona može biti vruća!
29. UPOZORENJE! Tokom grilovanja ili kombinovanog režima kuvanja deca smeju koristiti uređaj samo uz stalni nadzor odraslih, jer se uređaj zagreva i proizvodi toplotu!
30. Pristupačni metalni delovi postaju vreli tokom upotrebe, ne dodirujte ih!
31. Vrata rerne i spoljašnja površina rerne mogu se zagreјati tokom rada.
32. UPOZORENJE! Tečnosti i druga hrana ne smeju se zagrevati u zatvorenim posudama, jer mogu eksplodirati!
33. UPOZORENJE! Ako su vrata ili zaptivka vrata oštećeni, mikrotalasna pećnica se ne sme koristiti dok je stručno lice ne popravi!
34. Vrata i njihove zaptivne površine održavajte čistima; vrata moraju savršeno nalegati na uređaj!
35. UPOZORENJE! Svaka popravka koja zahteva uklanjanje poklopca koji štiti od mikrotalasne energije predstavlja opasnost po korisnika, zato takve popravke sme obavljati isključivo stručno lice!
36. Unutrašnjost pećnice redovno čistite vlažnom krpom i uklonite sve ostatke hrane.
37. Ako mikrotalasnu pećnicu ne održavate čistom, može doći do oštećenja površina, što negativno utiče na vek trajanja uređaja i može dovesti do opasnih situacija.
38. Zabranjeno je čišćenje uređaja parocistačem!
39. Ukoliko primetite neke nepravilnosti pri radu (primer: čudan zuk, neprijatan miris, dim), odmah ga isključite iz struje!
40. Ako iz uređaja izlazi dim, isključite ga, izvucite utikač iz utičnice i držite vrata zatvorenima kako biste ugušili vatru!
41. Uređaj štiti od prašine, pare, direktnog uticaja sunca i direktne toplote!
42. Uređaj i priključni kabel ne dodirujte mokrim, vlažnim rukama!
43. Priključni kabel se izvlači iz zida držanjem za utikač a ne za kabel.
44. Budite pažljivi, da priključni kabel ne dodiruje vodu ili druge tečnosti!
45. Uređaj se sme uključivati samo u uzemljenu zidnu utičnicu 230V~/50Hz!
46. Ne koristite produžne kablove i razdelnike za priključenje uređaja!
47. Uređaj tako postavite da priključni kabel uvek bude lako dostupan!
48. Priključni kabel tako postavite da se slučajno ne izvuče i da ne visi sa stola!
49. Ako duže vreme ne koristite uređaj, isključite ga i izvucite iz struje! Uređaj skladištite na suvom tamnom mestu!
50. Zbog konstantnog unapređenja, tehnički podaci i izgled mogu biti promenjeni bez prethodne najave.

51. Aktuelno uputstvo za upotrebu možete preuzeti sa web stranice [www.somogyi.hu](http://www.somogyi.hu)
52. Ne preuzimamo odgovornost za eventualne štamparske greške i izvinjavamo se zbog istih.
53. Dozvoljeno za upotrebu samo u privatne svrhe, nije za profesionalnu upotrebu!

**WARNING-**  
**MICROWAVE ENERGY DO**  
**NOT REMOVE THIS COVER**



Pažnja! Mikrotalasna energija, ne uklanjajte ovaj poklopac  
 Oprez! Vrela površina!

**CAUTION: HOT SURFACE**



**Opasnost od strujnog udara!** Zabranjeno je rastavljanje ili modifikovanje uređaja ili njegove dodatne opreme! U slučaju oštećenja bilo kog dela, odmah isključite napajanje i obratite se stručnom licu!



Ukoliko se ošteti priključni kabel, zamenu može da izvrši samo ovlašćeno lice uvoznika ili slična kvalifikovana osoba!

## PUŠTANJE U RAD

1. Pre upotrebe pažljivo odstranite ambalažu da se ne bi oštetio uređaj. U slučaju bilo kakvog oštećenja zabranjena je dalja upotreba!
2. Uređaj postavite na ravnu čvrstu površinu! Prilikom odabira mesta obratite pažnju na nosivost površine.
3. Držite se propisa razdaljine kao na skici 3! Držite se aktuelnih propisa države gde se uređaj koristi!
4. Ne skidajte nožice uređaja!
5. Ne prekrivajte ventilacione otvore, to može da dovede do kvarova uređaja!
6. Postavite na mesto zvezdicu za okretanje tanjira i tanjir.
  - a. Tanjir nikada ne postavljajte okrenut na dole!
  - b. U toku rad zvezda i prsten uvek moraju biti na mestu da bi tanjir mogao slobodno da se okreće!
  - c. Posudu sa namirnicama uvek postavite na sredinu pravilno postavljenog tanjira!
  - d. Ako se tanjir slomi ili zapinje, ne okreće se lagano, ne koristite uređaj i potražite savet stručnog servisa!
7. Zatvorite vrata uređaja. Proverite da li su površine zatvaranja čiste i da li vrata dobro prijanjaju.
8. Ako postoje, odstranite sve zaštitne folije sa uređaja!
9. Uključite uređaj u standardnu uzemljenu utičnicu (230 V~ / 50 Hz)! Ovim je uređaj spreman za rad.
10. Ukoliko rad mikrotalasne pećnice smeta radu radija ili TV uređaja potrebno je uraditi sledeće radnje:
  - a. Očistite vrata i zaptivač vrata da se vrata redovno zatvaraju, očistite čitav uređaj.
  - b. Promenite poziciju antene radija ili TV-a.
  - c. Promenite položaj-poziciju mikrotalasne pećnice.
  - d. Mikrotalasnu pećnicu stavite na drugo mesto.
  - e. Mikrotalasnu pećnicu uključite u drugu strujnu utičnicu koja nije u strujnom krugu TV-a ili radija.

## ČIŠĆENJE I ODRŽAVANJE

1. Pre čišćenja isključite uređaj i izvucite ga iz struje!
2. Ako ste koristili gril funkciju, ostavite da se grejač ohladi oko 30 minuta!
3. Vlažnom krpom prebrišite spoljni deo aparata. Ne koristite agresivna hemijska sredstva! Unutar uređaja ne sme prodrati voda!
4. Uređaj je zabranjeno čistiti paročistačem!
5. Unutrašnjost mikrotalasne pećnice konstantno čistite vlažnim sunđerom, odstranite sve nečistoće i naslage!
6. Isparenje u toku zagrevanja je normalna pojava, isparenje očistite sa unutrašnje površine pećnice.
7. Vrata uvek moraju biti čista, vrata moraju savršeno da prijanjaju na uređaj!
8. Stakleni tanjir i zvezdicu za okretanje možete oprati i u sudomašini.

## OTKLANJANJE GREŠAKA

Greška	Moguće rešenje
Uređaj ne greje.	Proverite da li je priključni kabel pravilno uključen u zid.
	Vrata nisu dobro zatvorena, očistite rub vrata, redovno zatvorite vrata uređaja!
	Ako problem nije rešen, obratite se stručnom licu!
U toku rada ne svetli sijalica.	Obratite se servisu!
Sijalica slabo svetli.	U slučaju upotrebe slabije mikrotalasne snage ovo je normalna pojava, nije greška.
Tanjir se ne okreće.	Namestite tanjir.
	Očistite tanjir i zvezdicu za okretanje.



## ODLAGANJE

Oprema koja je postala otpad treba se sakupljati odvojeno, ne bacati u kućni otpad, jer može sadržati sastojke opasne po životnu sredinu ili ljudsko zdravlje! Korišćena ili otpadna oprema može se besplatno predati na mestu za prikupljanje elektronskog otpada koje vodi stručno lice. Na taj način štite životnu sredinu, svoje i zdravlje drugih ljudi. U slučaju pitanja, obratite se lokalnoj organizaciji za upravljanje otpadom ili mestu kupovine proizvoda.

## OSOBINE

• Mikrotalasna pećnica • zapremina pećnice 25 litara • rešetka za gril • stakleni tanjir od Ø28,8 cm • mikrotalasna snaga 900 W, snaga grila 1000 W • digitalno upravljanje • beli LED displej • tačno vreme • podesivo vreme do 95 minuta • ugrađeni nezavisni kuhinjski tajmer • podesiva mikrotalasna snaga u 5 nivoa • unapred podešeni programi kao na primer kokice • odmrzavanje u odnosu težine ili vremena • zaštita za decu • praktična velika drška na vratima





## OSNOVNE PREPORUKE

- Bilo kada u toku podešavanja ili programiranja ako ste nešto uradili pogrešno, ako ste odabrali pogrešnu funkciju to se može odmah brisati tasterom **11**. Osnovno stanje je da uređaj pokazuje tačno vreme.
- Namirnice rasporedite u posudu pogodnu za upotrebu u mikrotalasnoj pećnici, veće komade stavljajte bliže ivici posude.
- Posudu postavite na sredinu staklenog tanjira i zatvorite vrata. Nikada ne zagrevajte hranu direktno na okretljivom staklenom tanjiru!
- Prema hrani koja se zagreva odaberite odgovarajući nivo snage. Što je veći sadržaj vode u hrani, moguće je koristiti veću snagu. Ali ni ovo nije pravilo, primer kokice. Ako uz hranu postoji uputstvo za pripremu u mikrotalasnoj pećnici onda je treba pripremati po tom uputstvu.
- Hranu pokrijte pre zagrevanja. Ovim možete sprečiti eventualno prskanje hrane po unutrašnjosti pećnice.

- Prilikom zagrevanja se preporučuje da se zagrevanje radi u više kratkih perioda nego da se odabere jedno duže vreme zagrevanja. Predugo vreme zagrevanja može da dovede do zagorevanja hrane ili požara!
- Privremeno se jednostavno može zaustaviti zagrevanje otvaranjem vrata uređaja.
- U toku zagrevanja povremeno okrećite veće komade hrane ili promešajte sadržaj posude.
- Pažljivo rukujte sa zagrejanom hranom, moguće je da se nije ravnomerno zagrejala pa neki delovi mogu biti vreli. Sačekajte malo vremena da se izjednači temperatura, odnosno promešajte sadržaj.
- Ne uključujte praznu pećnicu!



### **Podešavanje sata**

Nakon uključjenja uređaj u struju na LED displeju će se prikazati "00:00".





1. Pritisnite jednom taster , sat će početi da trepti.
2. Okrećite dugme  da bi podesili sate.
3. Pritisnite ponovo taster  počnju da trepte minute.
4. Okrećite dugme  da bi podesili minute.
5. Na kraju podešavanja pritisnite taster .

### **Kuhinjski tajmer**

Kada se koristi ova funkcija, ne može se izabrati nijedna druga funkcija ili režim.

1. U režimu pripravnosti, pritisnite dugme  dva puta, na displeju će se prikazuje 00:00.
2. Okrenite toččić  da biste podesili vreme odbrojavanja, do 95:00 minuta.
3. Pritisnite dugme  da bi pokrenuli odbrojavanje.

### **Mikrotalasno kuvanje**





1. Nyomja meg a gombot egyszer, a kijelzőn P100 látszik. Pritisnite jednom dugme , na displeju se prikazuje P100
2. Ponovnim pritiskom na dugme ili okretanjem točkica  možete izabrati jedan od sledećih nivoa snage: P100, P80, P50, P30, P10.
3. Potvrdite izabrani nivo snage pritiskom na dugme .
4. Zatim okrenite toččić  da biste podesili željeno vreme rada do 95:00 minuta.
5. Potvrdite ovo ponovnim pritiskom na dugme . Uređaj počinje da radi.

Podešavanje mikrotalasne snage:

Broj pritiska dugmeta	Displej	Snaga mikrotalasne pećnice
1	P100	100%
2	P80	80%
3	P50	50%
4	P30	30%
5	P10	10%

### **Upotreba grila / kombinovano kuvanje**



U toku upotrebe gril funkcije ne dodirujte vreo grejač! Ako se koristi rešetka i ona može biti vrela!

1. Pritisnite jednom dugme , na displeju se prikazuje P100.
2. Ponovnim pritiskom na dugme ili okretanjem točkica  možete birati između režima G, C-1, C-2.
3. Potvrdite izabrani, trepćući režim pritiskom na dugme .
4. Zatim okrenite toččić  da biste podesili željeno vreme rada do maks. 95:00 minuta.
5. Potvrdite ovo ponovnim pritiskom na dugme . Uređaj počinje da radi.

Osobine Gril/Kombi režima:



Broj pritiska dugmeta	Displej	Mikrotalasna snaga	Snaga gril grejača
1	G	0%	100%
2	C-1	55%	45%
3	C-2	36%	64%

### **Odmrzavanje na osnovu težine**

1. Pritisnite jednom dugme  na displeju će se pojaviti "dEF1".
2. Okretanjem dugmeta  podesite količinu smrznute namirnice koju želite odmrzavati 100 – 2000 grama.
3. Za pokretanje odmrzavanja pritisnite dugme .

Napomena: Uređaj će se oglasiti zvučnim signalom kako bi naznačio kada treba okrenuti hranu tokom odmrzavanja. Ako ne uradite ništa, odmrzavanje će se nastaviti.

### Odmrzavanje na osnovu vremena

1. Pritisnite dva puta dugme  na displeju će se pojaviti "dEF2".
2. Okretanjem dugmeta  podesite vreme odmrzavanja do max. 95:00 minuta.
3. Za pokretanje odmrzavanja pritisnite dugme .







Napomene:

- Uređaj zvučno signalizira kada je potrebno okrenuti hranu tokom odmrzavanja. Ako ne uradite ništa, odmrzavanje će se nastaviti.
- Snaga mikrotalasa tokom odmrzavanja je P30 (30%) i ne može se menjati.





### Multifunkcionalno, serijsko kuvanje

Moguće je podesiti dva različita kuvanja koja će se izvršiti jedan za drugim. Na primer u prvom delu koristite funkciju odmrzavanja a u drugom delu automatski se aktivira funkcija kuvanja. AUTOMATSKI programi menija ne mogu se odabrati kao deo serijskog kuvanja.

**PRIMER:** Ako želite odmrzavati hranu u trajanju 5 minuta potom da je kuvate snagom 80% u trajanju od 7 minuta potrebna su vam sledeća podešavanja:

1. Pritisnite jednom dugme  na displeju će se pojaviti "dEF1".
2. Okretanjem dugmeta  podesite količinu 500 grama.
3. Pritisnite jednom dugme **[F]**, na displeju će se pojaviti P100.
4. Ponovo pritisnite dugme **[F]**, ili okretanjem dugmeta  podesite P80.
5. Za pokretanje pritisnite dugme .
6. Okretanjem dugmeta  podesite vreme 7:00 minuta.
7. Za pokretanje procesa pritisnite dugme .

### Brze funkcije

1. U osnovnom položaju kada displej prikazuje tačno vreme i pritisne se dugme , uređaj će da se uključi na 100% snage u trajanju od 30 sekundi.
2. U režimima mikrotalasnne pećnice, roštilja, kombinovanog kuvanja i vremenski određenog odmrzavanja, svaki pritisak na dugme  povećava vreme rada za 30 sekundi.
3. U osnovnom položaju počnite da okrećete dugme  u levu stranu potom okretanjem u levu ili desnu stranu podesite željeno vreme rada. Pritiskom  dugmeta uređaj počinje da radi sa 100% snage u predhodno podešenom vremenskom intervalu.

### Zaštita za decu

Zaključavanje: U osnovnom položaju kada je na displeju tačno vreme, držite pritisnuto 3 sekunde **[II]**. Duži zvučni signal i simbol kluča ukazuju na aktivnu funkciju. Uređaj ne reaguje na pritiske tastera i okretanje dugmeta.





Odključavanje: Držite pritisnuto 3 sekunde **[II]** potom će se začuti duži zvučni signal.

### Informacije o snazi i vremenu

1. U režimu mikrotalasnne pećnice, roštilja ili kombinovanog režima, ako pritisnete dugme **[F]**, snage mikrotalasnne pećnice ili kombinovanog režima će se prikazati 3 sekunde.
2. Ako pritisnete dugme  tokom kuvanja, trenutno vreme će se prikazati 3 sekunde ako je prethodno podešeno.

### Auto meni

Detalji programa u zavisnosti od vrste namirnica možete naći u **tabeli 1**.

1. U osnovnom položaju počnite da okrećete dugme  u desnu stranu, potom okretanjem u levu ili desnu stranu podesite željeni program (A01 – A08).
2. Pritiskom dugmeta  potvrdite podešavanje.
3. Okretanjem dugmeta  prema tabeli 1. podesite detalje programa.
4. Dugmetom  pokrenite program.

### **TEHNIČKI PODACI**

napajanje:.....	230 V~ / 50 Hz
ulaz/zlaz mikrotalasnne snage.....	1450 W / 900 W
snaga grila.....	1000 W
frekvencija mikro talasa .....	2450 MHz
zapremina: .....	25 litara
prečnik staklenog tanjira .....	Ø 28,8 cm
dimenzije uređaja.....	469 x 280 x 377 mm
masa.....	12,5 kg
vreme prelaska u režim pripravnosti:.....	maks. 20 min.
potrošnja u režimu pripravnosti:.....	maks. 0,8 W

## **CZ** **MIKROVLNNÁ TROUBA S FUNKCÍ GRILOVÁNÍ**

### **DŮLEŽITÉ BEZPEČNOSTNÍ POKYNY**

**PŘEČTĚTE SI JE POZORNĚ A USCHOVEJTE PRO POZDĚJŠÍ POUŽITÍ!**

### **BEZPEČNOSTNÍ UPOZORNĚNÍ**

1. Před použitím produktu si prosím přečtete následující návod k použití a uschovejte jej. Původní popis byl vyhotoven v maďarském jazyce.
2. Tento přístroj mohou používat osoby se sníženými fyzickými, smyslovými nebo duševními schopnostmi nebo osoby, kterým chybí zkušenosti a znalosti, a děti od 8 let pouze pod dohledem nebo pokud jsou poučeny o bezpečném používání přístroje a rozumí nebezpečím, která z jeho používání vyplývají. Děti si s přístrojem nesmějí hrát. Děti starší 8 let mohou přístroj čistit nebo provádět jeho údržbu pouze pod dohledem.
3. Děti mladší 8 let udržujte v bezpečné vzdálenosti od zařízení a jeho napájecího kabelu!
4. Ujistěte se, že zařízení nebylo během přepravy poškozeno!
5. Použití zařízení je povoleno v domácnostech nebo podobných místech, např.
  - kuchyňské kouty pro personál v obchodech, kancelářích a jiných pracovištích
  - hotelové nebo motelové pokoje a jiné obytné prostory
  - ubytovacích zařízeních poskytujících snídani
6. Mikrovlnnou troubu používejte výhradně k ohřívání jídel a nápojů! Nelze ji používat k sušení potravin nebo oděvů, k ohřívání vyhřívacích polštářů, pantoflí, houbiček, vlhkých utěrek nebo podobných předmětů, protože by mohlo dojít k poškození, vznícení nebo požáru!
7. Používejte pouze v suchých vnitřních podmínkách!
8. Přístroj NESMÍ být používán v blízkosti vany, umyvadla, sprchy, bazénu nebo sauny!
9. Přístroj umístěte výhradně na pevný, vodorovný povrch!
10. Zařízení je volně stojící, není povoleno jej zabudovat do skříně!
11. Na horní část zařízení nic nepokládejte!
12. Dodržujte minimální vzdálenosti uvedené na obrázku 3! Dodržujte bezpečnostní předpisy platné v dané zemi!
13. Zakrývat ventilační otvory mikrovlnné trouby je zakázáno!
14. Neodstraňujte nožičky zařízení!
15. Zařízení nesmí být používáno společně s programovým spínačem, časovým spínačem nebo samostatnými dálkovými ovládacími systémy atd., které mohou zařízení samostatně zapínat.
16. Používejte pouze pod neustálým dohledem!
17. Nesmí být provozován v blízkosti dětí bez dozoru!
18. Bezpečnostní systém dveří mikrovlnné trouby nesmí být upravován ani vyřazen z provozu! Mikrovlnné záření je škodlivé pro lidský organismus!
19. Nezapínejte prázdnou mikrovlnnou troubu!
20. Používejte pouze kuchyňské nádobí a nádobí určené pro mikrovlnné trouby.
21. Nádoby a nástroje z kovu, obsahující kov nebo zdobené kovem, nesmí být v mikrovlnné troubě používány.
22. Pokud ohříváte jídlo v papírových nebo plastových nádobách, neustále sledujte mikrovlnnou troubu, protože se mohou vznítit.

23. Ohřívání tekutin v mikrovlnné troubě může způsobit jejich zpožděné prudké vybuchnutí, proto s nádobami zacházejte opatrně!
24. V mikrovlnné troubě neohřívejte jídla smažená na oleji, protože horký olej může poškodit zařízení a způsobit vážné zranění.
25. Obsah kojeneckých lahví a dětské výživy je třeba před použitím protřepat nebo promíchat a zkontrolovat jejich teplotu, aby nedošlo k popálení!
26. V mikrovlnné troubě nesmíte ohřívat vejce ve skořápce ani celá vejce uvařená natvrdo, protože mohou explodovat, a to i po dokončení ohřevu!
27. Při používání funkce grilování dbejte na to, aby se nedotýkaly topného tělesa!
28. Při používání grilovacího roštu mějte na paměti, že grilovací rošť může být horký!
29. POZOR! V režimu grilování nebo kombinovaného vaření mohou děti používat zařízení pouze pod neustálým dohledem dospělé osoby, protože zařízení vydává teplo a zahřívá se!
30. Kovové části, kterých se lze dotknout, se při používání zahřívají, nedotýkejte se jich!
31. Dvířka trouby a vnější povrch trouby se během provozu mohou zahřát.
32. POZOR! Tekutiny a jiné potraviny nelze ohřívat v uzavřených nádobách, protože mohou explodovat!
33. POZOR! Pokud dojde k poškození dvířek nebo těsnění dvířek, mikrovlnnou troubu nesmíte dále používat, dokud ji neopraví kvalifikovaný technik!
34. Dveře a jejich uzavírací plochy otřete do sucha, dveře musí dokonale přiléhat k přístroji!
35. POZOR! Jakákoli oprava, která zahrnuje odstranění krytu chránícího před mikrovlnnou energií, představuje nebezpečí pro uživatele, proto může takovou opravu provádět pouze kvalifikovaná osoba!
36. Pravidelně čistěte vnitřní prostor trouby vlhkým hadříkem a odstraňte všechny zbytky jídla.
37. Pokud mikrovlnnou troubu neudržíte v čistotě, může dojít k poškození povrchů, což má negativní vliv na životnost zařízení a může vést k nebezpečným situacím.
38. Zařízení nesmí být čištěno parním čističem!
39. Pokud zjistíte jakoukoli poruchu (např. slyšíte neobvyklý zvuk z přístroje nebo cítíte spálený zápach), okamžitě jej vypněte a odpojte od elektrické sítě!
40. Pokud z přístroje vychází kouř, vypněte jej a vytáhněte zástrčku ze zásuvky. Dveře přístroje nechte zavřené, aby se oheň nešířil!
41. Chraňte jej před prachem, vlhkostí, slunečním zářením a přímým teplem!
42. Nikdy se zařízení ani připojovacího kabelu nedotýkejte mokřýma rukama!
43. Napájecí kabel nevytahujte ze zásuvky za kabel, ale za zástrčku.
44. Zkontrolujte, zda se napájecí kabel a zástrčka nedostaly do kontaktu s vodou nebo jinou kapalinou!
45. Přístroj smí být připojen pouze k uzemněné zásuvce s napětím 230 V~ / 50 Hz!
46. K připojení zařízení nepoužívejte prodlužovací kabel ani rozbočovač!
47. Zařízení umístěte tak, aby byl konektor snadno přístupný a dal se snadno vyjmout!
48. Ved'te připojovací kabel tak, aby se nemohl náhodně vytáhnout nebo viset z okraje stolu!
49. Pokud zařízení delší dobu nepoužíváte, vypněte jej a odpojte napájecí kabel! Zařízení skladujte na suchém a chladném místě!
50. Vzhledem k neustálému vývoji se technické údaje a design mohou změnit bez předchozího oznámení.

51. Aktuální návod k použití si můžete stáhnout na webových stránkách [www.somogyi.hu](http://www.somogyi.hu).
52. Za případné tiskové chyby neneseme odpovědnost a omlouváme se za ně.
53. Použití je povoleno pouze pro soukromé účely, nikoli pro průmyslové účely!

**WARNING-**  
**MICROWAVE ENERGY DO**  
**NOT REMOVE THIS COVER**



Pozor! Mikrovlnná energie, neodstraňujte tento kryt!  
 Pozor! Horký povrch!

**CAUTION: HOT SURFACE**



**Nebezpečí úrazu elektrickým proudem!** Je zakázáno rozebírat nebo upravovat zařízení nebo jeho příslušenství! V případě poškození jakékoli části okamžitě odpojte zařízení od napájení a obraťte se na odborníka!



Pokud dojde k poškození síťového připojovacího kabelu, může jeho výměnu provést pouze výrobce, jeho servisní technik nebo podobně kvalifikovaná osoba!

## UVEDENÍ DO PROVOZU

1. Před uvedením do provozu opatrně odstraňte obalový materiál, aby nedošlo k poškození zařízení nebo připojovacího kabelu. V případě jakéhokoli poškození je zakázáno zařízení uvádět do provozu!
2. Přístroj postavte na pevný, vodorovný povrch! Při zatížení zohledněte celkovou hmotnost přístroje a jídla.
3. Dodržujte minimální rozestupy uvedené na obrázku 3! Dodržujte bezpečnostní předpisy platné v dané zemi!
4. Neodstraňujte nožičky zařízení!
5. Nezakrývejte ventilační mřížky, protože by tím mohlo dojít k poškození zařízení!
6. Nasaďte otočnou hvězdu a skleněný talíř.
  - a. Nikdy neumísťujte skleněný talíř dnem vzhůru!
  - b. Během provozu musí být skleněný talíř a otočná hvězda vždy na svém místě a skleněný talíř se musí snadno otáčet!
  - c. Nádobu s jídlem pokládejte výhradně na správně umístěný skleněný talíř!
  - d. Pokud se skleněný talíř rozbije nebo zasekne a nelze ji snadno otočit, přístroj dále nepoužívejte a vyhledejte odborný servis!
7. Zavřete dvířka přístroje. Zkontrolujte, zda jsou zavírací plochy čisté a dobře k sobě přiléhají.
8. Odstraňte všechny ochranné fólie ze všech povrchů spotřebiče!
9. Připojte zařízení do standardní uzemněné zásuvky (230 V~ / 50 Hz)! Tím je zařízení připraveno k provozu.
10. Pokud mikrovlnná trouba během provozu způsobuje rušení příjmu rozhlasového nebo televizního vysílání, je třeba provést následující kroky:

- a. Očistěte zavírací plochy dvířek a celý přístroj.
- b. Nastavte jinak anténu rádia nebo televize.
- c. Změňte polohu mikrovlnné trouby.
- d. Umístěte mikrovlnnou troubu na jiné místo.
- e. Připojte mikrovlnnou troubu k elektrickému obvodu, který není stejný jako obvod rádia/televize.

## ČIŠTĚNÍ, ÚDRŽBA

1. Před čištěním odpojte zařízení od napájení vytažením zástrčky ze zásuvky!
2. Pokud jste použili funkci grilu, nechte topné těleso zcela vychladnout (min. 30 minut)!
3. Vnější povrch spotřebiče očistěte mírně navlhčeným hadříkem. Nepoužívejte agresivní čisticí prostředky! Do vnitřku spotřebiče a na elektrické součásti se nesmí dostat voda!
4. Zařízení nesmí být čištěno parním čističem!
5. Pravidelně čistěte vnitřní prostor trouby vlhkým hadříkem a odstraňte všechny zbytky jídla.
6. Během provozu je přirozené, že se na dveřích a vnitřních stěnách tvoří kondenzát. Pokud k tomu dojde, kondenzát otřete.
7. Dveře a jejich uzavírací plochy otřete do sucha, dveře musí dokonale přiléhat k zařízení!
8. Skleněný talíř a otočnou hvězdu můžete umýt ručně nebo v myčce nádobí.

## ODSTRANĚNÍ PORUCH

Závada	Řešení pro možné odstranění závady
Přístroj neohřívá.	Zkontrolujte, zda je síťová zástrčka správně zapojena do zásuvky.
	Dveře nedoléhají správně. Vycištěte okraj dveří a dveře správně zavřete!
	Pokud se problém nevyřeší, obraťte se na odborný servis!
Během provozu nesvítí kontrolka trouby.	Obraťte se na odborný servis!
Lampa v troubě svítí slabě.	Při vaření v mikrovlnné troubě s nízkým výkonem se nejedná o poruchu, ale o normální jev.
Skleněný talíř se neotáčí.	Vyrovnejte skleněný talíř.
	Vycištěte skleněný talíř a otočnou hvězdu.



## ZNEHODNOCOVÁNÍ

Výrobek nevyhazujte do běžného domovního odpadu, separujte odděleně, neboť může obsahovat součástky nebezpečné na životní prostředí nebo i na lidské zdraví! Za účelem správné likvidace výrobku předejte jej na místě prodeje, kde bude přijat zdarma, respektive u prodejce, který prodává identický výrobek vzhledem k jeho rázu a funkci. Výrobek můžete předat i místní organizaci zabývající se likvidací elektroodpadu. Tím chráníte životní prostředí, lidské a tedy i vlastní zdraví. Případné dotazy Vám zodpoví Váš prodejce nebo místní organizace zabývající se likvidací elektroodpadu.

## VLASTNOSTI





• Mikrovlnná trouba • 25 litrů • příslušenství grilovací rošť • skleněný otočný talíř, Ø28,8 cm • výkon mikrovlnné trouby 900 W a grilu 1000 W • digitální ovládání • bílý LED displej • přesný čas • nastavitelná doba provozu až 95 minut • vestavěný nezávislý kuchyňský časovač • 5 stupňů nastavitelný výkon mikrovlnné trouby • přednastavené programy, např. popcorn • rozmrazování podle hmotnosti nebo času • dětská pojistka • pohodlná velká rukojeť

## OBECNÉ RADY

- Kdykoli během programování nebo nastavování, pokud jste omylem vybrali nesprávnou funkci, můžete ji smazat nebo zastavit stisknutím tlačítka . Základní stav je indikován zobrazením přesného času.
- Jídlo rovnoměrně rozložte do nádoby vhodné do mikrovlnné trouby, větší kusy dejte na okraje.
- Nádobu umístěte do středu skleněného otočného talíře a zavřete dvířka spotřebiče. Nikdy neohřívejte jídlo přímo na skleněném otočném talíři!
- Vyberte výkon odpovídající jídlu a účelu ohřevu. Obecně platí, že čím vyšší je obsah vody v ohřívaném jídlu, tím vyšší výkon můžete použít. Existují však výjimky, např. při přípravě popcornu. Pokud jsou k jídlu přiloženy pokyny pro přípravu v mikrovlnné troubě, je třeba je dodržovat.
- Před ohřevem jídlo zakryjte. Tím zabráníte rozstříkávání jídla na vnitřní stěny trouby.
- Raději zvolte několikrát krátké ohřívání než jednou příliš dlouhé. Příliš dlouhé ohřívání může vést k přepálení jídla nebo k požáru!
- Ohřev můžete dočasně přerušit jednoduchým otevřením dvířek.
- Během ohřívání otočte větší kusy a jídlo promíchejte, aby se ohřívalo rovnoměrně.
- S ohřátým jídlom zacházejte opatrně, protože nemusí být rovnoměrně prohřáté a některé jeho části mohou být teplejší než jiné. Počkejte chvíli, až se teplota vyrovná, nebo jídlo promíchejte.
- Nepoužívejte mikrovlnnou troubu, když je prázdná!



## Nastavení hodin

Po zapojení přístroje do elektrické sítě se na LED displeji zobrazí hodnota „00:00“.





1. Stiskněte jednu tlačítko  a hodiny začnou blikat.
2. Otočte nastavovacím kolečkem , abyste nastavili čas.
3. Stiskněte tlačítko , minuty začnou blikat.
4. Otočte nastavovacím kolečkem , pro nastavení minut.
5. Stiskněte tlačítko  pro potvrzení nastavení.

## Kuchyňský časovač

Při použití této funkce nelze vybrat jinou funkci ani režim.

1. V pohotovostním režimu stiskněte dvakrát tlačítko , na displeji se zobrazí 00:00.
2. Otočením kolečka  nastavte dobu odpočítávání, max. 95:00 minut.
3. Stiskněte tlačítko , pro spuštění odpočítávání.

## Vaření v mikrovlnné troubě





1. Stiskněte jednu tlačítko , na displeji se zobrazí P100.
2. Dalšími stisknutími tlačítka nebo otočením knoflíku  můžete vybrat jeden z následujících výkonů: P100, P80, P50, P30, P10.
3. Stisknutím tlačítka  potvrďte vybraný výkon.
4. Poté otočením kolečka  nastavte požadovanou dobu provozu, maximálně 95:00 minut.
5. Potvrďte také stisknutím tlačítka . Přístroj se spustí.

Nastavitelné výkony mikrovlnné trouby:

Počet stisknutí tlačítka	Displej	Výkon mikrovlnné trouby
1	P100	100%
2	P80	80%
3	P50	50%
4	P30	30%
5	P10	10%

## Grilování / kombinované vaření



Při používání funkce grilování dbejte na to, aby se nedotýkaly topné spirály! Při používání grilovacího roštu mějte na paměti, že grilovací rošť může být horký!

1. Stiskněte jednu tlačítko , na displeji se zobrazí P100.
2. Dalšími stisknutími tlačítka nebo otočením knoflíku  můžete vybrat z režimů G, C-1, C-2.
3. Vybraný blikající provozní režim potvrďte stisknutím tlačítka .
4. Poté otočením kolečka  nastavte požadovanou dobu provozu, maximálně 95:00 minut.
5. Potvrďte také stisknutím tlačítka . Přístroj se spustí.

Vlastnosti režimů Grill/Combi:



Počet stisknutí tlačítka	Displej	Výkon mikrovlnné trouby	Výkon grilu
1	G	0%	100%
2	C-1	55%	45%
3	C-2	36%	64%

#### **Rozmrazování podle hmotnosti**

1. Stiskněte jednu tlačítko \*, na displeji se zobrazí „dEF1“.
2. Otočením kolečka  vyberte hmotnost zmrazených potravin v rozmezí 100–2000 gramů.
3. Stiskněte tlačítko , aby se spustilo rozmrazování.

Poznámka: Přístroj pípnutím signalizuje, kdy je třeba potraviny během rozmrazování otočit. Pokud nic neuděláte, rozmrazování bude pokračovat.

#### **Rozmrazování podle času**

1. Stiskněte dvakrát tlačítko \*, (Rozmrazování podle času), na displeji se zobrazí „dEF2“.
2. Otočením kolečka  nastavte dobu rozmrazování na maximálně 95:00 minut.
3. Stiskněte tlačítko , pro spuštění rozmrazování.









Poznámky:

- Přístroj pípnutím signalizuje, kdy je třeba jídlo během rozmrazování otočit. Pokud nic neuděláte, rozmrazování bude pokračovat.
- Výkon mikrovlnné trouby při rozmrazování je P30 (30 %) a nelze jej změnit.





#### **Multifunkční, postupné vaření**

Můžete provést dva různé cykly vaření za sebou bez přerušení, pokud je nastavíte za sebou. Například v prvním cyklu můžete rozmrazit jídlo a poté bez přerušení pokračovat například mikrovlnným vařením. Programy v menu AUTO nelze vybrat jako součást postupného vaření.

**PŘÍKLAD:** Pokud chcete rozmrazit 500 g zmrazeného jídla a poté ho vařit 7 minut na 80 % výkonu mikrovlnné trouby, proveďte následující nastavení:

1. Stiskněte jednu tlačítko \*, na displeji se zobrazí „dEF1“.
2. Otočením kolečka  nastavte hmotnost na 500 gramů.
3. Stiskněte jednu tlačítko , na displeji se zobrazí „P100“.
4. Stiskněte ještě jednou tlačítko  nebo otočte nastavovacím kolečkem  na hodnotu P80.
5. Stiskněte tlačítko , pro potvrzení.
6. Otočením kolečka  nastavte požadovaný čas provozu na 7:00.
7. Stiskněte tlačítko , pro spuštění procesu.

#### **Rychlé funkce**



1. V základním stavu (přesné zobrazení času) stisknutím tlačítka  spustíte zařízení na 30 sekund na 100 % výkonu mikrovln.
2. V režimech mikrovlnné pečení, grilování, kombinované pečení a rozmrazování podle času každé stisknutí tlačítka  prodlouží dobu provozu o 30 sekund.
3. V základním stavu začnete otáčet kolečkem *doleva*  a poté nastavíte dobu provozu otáčením doprava nebo doleva. Po stisknutí tlačítka  bude zařízení pracovat na 100 % výkonu mikrovlnné trouby po nastavenou dobu.

#### **Dětská pojistka**

**Zamknutí:** V základním stavu (přesné zobrazení času) podržte tlačítko  stisknuté po dobu 3 sekund. Dlouhý pípnutí a zobrazení symbolu klíče signalizují, že dětská pojistka je aktivní. Přístroj nereaguje na příkazy tlačítek ani otočného ovladače.





**Deaktivace:** V aktivním stavu dětské pojistiky podržte tlačítko  stisknuté po dobu 3 sekund, dokud nezazní dlouhý pípnutí.

#### **Informace o výkonu a přesném čase**

1. V režimu mikrovlnné trouby, grilu nebo kombinovaném režimu se po stisknutí tlačítka  na 3 sekundy zobrazí výkon mikrovlnné trouby nebo kód kombinovaného režimu.
2. Pokud stisknete tlačítko  během vaření, na 3 sekundy se zobrazí přesný čas, pokud byl předem nastaven.

#### **Automatické programy**

Podrobnosti o přednastavených programech v závislosti na druhu jídla jsou uvedeny v **tabulce 1**.

1. V základním stavu začnete otáčet kolečkem *doprava*  a poté otáčením doprava nebo doleva vyberte požadovaný program (A01 – A08).
2. Stisknutím tlačítka  potvrďte výběr.
3. Otáčením kolečka  nastavte podrobnosti vybraného programu podle tabulky 1.
4. Stisknutím tlačítka  spustíte program.

## TECHNICKÉ ÚDAJE

napájení:.....	230 V~ / 50 Hz
mikrovlnný výkon příkon / výstup.....	1450 W / 900 W
výkon grilu.....	1000 W
pracovní frekvence mikrovlnné trouby.....	2450 MHz
objem:.....	25 litrů
rozměr skleněného talíře.....	Ø 28,8 cm
rozměry přístroje:.....	469 x 280 x 377 mm
hmotnost:.....	12,5 kg
přepnutí do pohotovostního režimu:.....	max. 20 minut
Spotřeba energie v pohotovostním režimu:.....	max. 0,8 W

## **HR BIH** MIKROVALNA PEČNICA S FUNKCIJOM ROŠTILJA

### VAŽNE SIGURNOSNE UPUTE

### PAŽLJIVO PROČITAJTE I SAČUVAJTE ZA BUDUĆU UPORABU!

### UPOZORENJA

1. Prije upotrebe proizvoda pročitajte sljedeće upute za uporabu i sačuvajte ih. Izvorni opis napisan je na mađarskom jeziku.
2. Ovaj uređaj mogu koristiti osobe sa smanjenim fizičkim, senzornim ili mentalnim sposobnostima ili bez iskustva i znanja, kao i djeca od 8 godina i starija, samo ako su pod nadzorom ili su im dane upute o sigurnom korištenju uređaja te razumiju opasnosti. Djeca se ne smiju igrati s uređajem. Čišćenje i održavanje smiju obavljati samo djeca od 8 godina i starija i samo pod nadzorom.
3. Držite djecu mlađu od 8 godina podalje od uređaja i njegovog kabela za napajanje!
4. Provjerite da se uređaj nije oštetio tijekom transporta!
5. Uređaj je namijenjen za korištenje u kućanstvima i sličnim okruženjima, kao što su:
  - kuhinje za osoblje u trgovinama, uredima i drugim radnim mjestima
  - hotelske ili motelske sobe i drugi stambeni prostori
  - ugostiteljski objekti koji nude doručak
6. Mikrovalna pećnica je namijenjena samo za zagrijavanje hrane i pića! Ne smije se koristiti za sušenje hrane ili odjeće, grijaćih podloga, papuča, spužvi, vlažnih maramica ili slično, jer to može uzrokovati ozljede, paljenje ili požar!
7. Namijenjen je samo za korištenje u suhim unutarnjim prostorima!
8. Uređaj se NE smije koristiti u blizini kade, umivaonika, tuša, bazena ili saune!
9. Uređaj postavljajte samo na čvrstu, vodoravnu površinu!
10. Uređaj je samostojećeg tipa, ne smije se ugrađivati u ormar!
11. Ne stavljajte ništa na uređaj!
12. Pridržavajte se minimalnih udaljenosti za ugradnju prikazanih na slici 3! Pridržavajte se sigurnosnih propisa koji vrijede u vašoj zemlji!
13. Ne prekrivajte ventilacijske otvore mikrovalne pećnice!
14. Ne skidajte nožice uređaja!
15. Uređaj se ne smije koristiti zajedno s programatorom, timerom ili zasebnim sustavima daljinskog upravljanja itd. koji mogu samostalno uključiti uređaj.
16. Koristite samo pod stalnim nadzorom!
17. Ne koristite uređaj bez nadzora u blizini djece!

18. Ne mijenjajte niti onemogućujte sigurnosni sustav zaključavanja vrata mikrovalne pećnice!  
Mikrovalno zračenje štetno je za tijelo!
19. Ne uključujte mikrovalnu pećnicu kada je prazna!
20. Koristite samo posude i pribor koji su prikladni za korištenje u mikrovalnim pećnicama.
21. Metalne posude ili posude koje sadrže metal te pribor s metalnim ukrasima ne smiju se koristiti u mikrovalnoj pećnici.
22. Ako zagrijevate hranu u papirnatim ili plastičnim posudama, pazite na mikrovalnu pećnicu jer se mogu zapaliti.
23. Zagrijavanje tekućina u mikrovalnoj pećnici može uzrokovati odgođeno, eksplozivno vrenje, stoga pažljivo rukujte posudom!
24. Ne pripremajte prženu hranu na ulju u mikrovalnoj pećnici, jer vruće ulje može oštetiti uređaj i uzrokovati ozbiljne ozljede.
25. Sadržaj dječjih bočica i dječje hrane se mora protresti ili promiješati, a njihova temperatura se mora provjeriti prije upotrebe kako bi se izbjegle opekline!
26. Jaja u ljusci ili tvrdo kuhana cijela jaja se ne smiju zagrijevati u mikrovalnoj pećnici, jer mogu eksplodirati, čak i nakon što je zagrijavanje završeno!
27. Prilikom korištenja funkcije roštilja, pazite da ne dodirnete grijaći element!
28. Prilikom korištenja rešetke roštilja, imajte na umu da i rešetka roštilja može biti vruća!
29. **UPOZORENJE!** Djeca smiju koristiti uređaj samo pod stalnim nadzorom odrasle osobe kada koriste roštilj ili kombinirani način kuhanja, jer aparat stvara toplinu i postaje vruć!
30. Dostupni metalni dijelovi postaju vrući tijekom upotrebe, nemojte ih dodirivati!
31. Vrata pećnice i vanjska površina pećnice se mogu zagrijati tijekom rada.
32. **UPOZORENJE!** Tekućine i druge namirnice se ne smiju zagrijevati u zatvorenim posudama jer mogu eksplodirati!
33. **UPOZORENJE!** Ako su vrata ili brtva vrata oštećeni, mikrovalna pećnica se ne smije ponovno koristiti dok ih ne popravi kvalificirana osoba!
34. Obrišite vrata i njihove površine za zatvaranje, vrata se moraju savršeno zatvarati prema uređaju!
35. **UPOZORENJE!** Svaki popravak koji uključuje uklanjanje poklopca koji pruža zaštitu od mikrovalne energije opasan je za korisnika i smije ga provoditi samo kvalificirana osoba!
36. Redovito čistite unutrašnjost pećnice vlažnom krpom i uklanjajte ostatke hrane.
37. Neodržavanje čistoće mikrovalne pećnice može dovesti do oštećenja površina, što će negativno utjecati na vijek trajanja uređaja i može rezultirati opasnom situacijom.
38. Uređaj se ne smije čistiti čistačem na paru!
39. Ako primijetite bilo kakvu abnormalnost (npr. čujete neobičan zvuk iz uređaja ili osjetite miris paljevine), odmah ga isključite i odspojite sa struje!
40. Ako iz uređaja izlazi dim, isključite ga i izvucite iz utičnice. Vrata uređaja držite zatvorena kako biste ugasil požar!
41. Zaštitite aparat od prašine, vlage, sunčeve svjetlosti i izravnog toplinskog zračenja!
42. Nikada ne dodirujte uređaj i kabel za napajanje mokrim rukama!
43. Izvucite kabel za napajanje iz utičnice držeći za utikač, a ne za kabel.
44. Pazite da kabel za napajanje i utikač ne dođu u dodir s vodom ili drugim tekućinama!
45. Spajajte ga samo u uzemljenu zidnu utičnicu s naponom od 230 V~ / 50 Hz!
46. Nemojte koristiti produžni kabel ili razdjelnik za spajanje uređaja!

47. Postavite uređaj tako da utikač bude lako dostupan i da se može jednostavno izvući!
48. Provedite kabel za napajanje tako da se ne može ni slučajno izvući ili visjeti preko ruba stola!
49. Ako uređaj nećete koristiti dulje vrijeme, isključite ga i izvucite kabel za napajanje! Uređaj čuvajte na suhom i hladnom mjestu!
50. Zbog stalnih poboljšanja, tehnički podaci i dizajn mogu se promijeniti bez prethodne najave.
51. Aktualni korisnički priručnik možete preuzeti s web stranice [www.somogyi.hu](http://www.somogyi.hu).
52. Ne preuzimamo odgovornost za bilo kakve tiskarske pogreške i ispričavamo se ako ih ima.
53. Dopuštena je samo privatna uporaba, industrijska nije!

**WARNING-**  
**MICROWAVE ENERGY DO**  
**NOT REMOVE THIS COVER**



Upozorenje! Mikrovalna energija, ne skidajte ovaj poklopac!  
 Oprez! Vruća površina!

**CAUTION: HOT SURFACE**



**Opasnost od strujnog udara!** Ne rastavljajte niti modificirajte uređaj ili njegov pribor! Ako je bilo koji dio oštećen, odmah isključite uređaj iz struje i obratite se stručnjaku!



Ako je kabel za napajanje oštećen, smije ga zamijeniti samo proizvođač, njegov servisni agent ili slično kvalificirana osoba!

## PUŠTANJE U RAD

1. Prije puštanja u rad pažljivo uklonite ambalažni materijal kako biste izbjegli oštećenje uređaja ili kabela za napajanje. Ne puštajte uređaj u rad ako je na bilo koji način oštećen!
2. Postavite uređaj na čvrstu, vodoravnu površinu! Prilikom razmatranja nosivosti uzmite u obzir ukupnu težinu uređaja i hrane.
3. Pridržavajte se minimalnih udaljenosti za ugradnju prikazanih na slici 3! Pridržavajte se sigurnosnih propisa koji vrijede u vašoj zemlji!
4. Ne skidajte nožice uređaja!
5. Ne prekrivajte ventilacijske rešetke jer to može oštetiti uređaj!
6. Vratite rotirajuću zvijezdu i staklenu ploču.
  - a. Nikada ne vraćajte staklenu ploču naopako!
  - b. Tijekom rada, staklena ploča i rotirajuća zvijezda moraju uvijek biti na mjestu, a staklena ploča mora se lako okretati!
  - c. Posudu s hranom stavljajte samo na pravilno postavljenu staklenu ploču!
  - d. Ako se staklena ploča razbije, zaglavi ili se ne okreće lako, prestanite koristiti uređaj i obratite se specijaliziranom servisu!
7. Zatvorite vrata uređaja. Provjerite jesu li površine za zatvaranje čiste i pravilno prijanjaju.
8. Uklonite zaštitne folije sa svih površina uređaja!
9. Uključite uređaj u standardnu uzemljenu zidnu utičnicu (230 V~ / 50 Hz)! Uređaj je sada spreman za rad.

10. Ako mikrovalna pećnica uzrokuje smetnje radio ili televizijskom prijemu tijekom rada, potrebni su sljedeći koraci:
  - a. Očistite površine za zatvaranje vrata i cijeli uređaj.
  - b. Podesite radio ili televizijsku antenu na drugi način.
  - c. Okrenite poziciju mikrovalne pećnice.
  - d. Premjestite mikrovalnu pećnicu.
  - e. Spojite mikrovalnu pećnicu na strujni krug koji se razlikuje od strujnog kruga radija/televizora.

## ČIŠĆENJE, ODRŽAVANJE

1. Prije čišćenja isključite uređaj iz struje izvlačenjem utikača!
2. Ako ste koristili funkciju roštilja, pustite da se grijač potpuno ohladi (min. 30 minuta)!
3. Očistite vanjštinu uređaja lagano vlažnom krpom. Ne koristite agresivna sredstva za čišćenje! Voda ne smije ući u uređaj ili na električne komponente!
4. Uređaj se ne smije čistiti parnim čistačem!
5. Redovito čistite odjeljak pećnice vlažnom krpom, uklanjajući sve ostatke hrane.
6. Kondenzacija na vratima i unutarnjim stijenkama tijekom rada prirodna je pojava. Ako se to dogodi, obrišite kondenzaciju.
7. Obrišite vrata i njihove površine za zatvaranje; vrata se moraju savršeno zatvarati uz uređaj!
8. Staklenu ploču i rotirajuću zvijezdu možete očistiti pranjem u perilici posuđa ili u perilici posuđa.

## RJEŠAVANJE PROBLEMA

Kvar	Moguće rješenje
Uređaj ne grije.	Provjerite je li utikač ispravno spojen u utičnicu.
	Vrata se ne zatvaraju pravilno. Očistite rub vrata i pravilno zatvorite vrata!
	Ako problem nije riješen, obratite se servisnom centru!
Svjetlo u pećnici se ne pali tijekom upotrebe.	Obratite se servisnom centru!
Svjetlo pećnice slabo svijetli.	To nije kvar, to je normalna pojava kada kuhate u mikrovalnoj pećnici male snage.
Stakleni tanjur se ne okreće.	Podesite stakleni tanjur.
	Očistite stakleni tanjur i rotirajuću zvijezdu.



## ODLAGANJE

Otpadnu opremu skupljajte odvojeno, ne bacajte je u kućni otpad, jer može sadržavati komponente opasne za okoliš ili ljudsko zdravlje! Rabljenu ili otpadnu opremu možete besplatno vratiti na prodajno mjesto ili bilo kojem distributeru koji prodaje opremu po prirodi i funkciji identičnu ovoj opremi. Također je možete odložiti na sabirno mjesto specijalizirano za prihvatač elektroničkog otpada. Na taj način Vi štite okoliš, svoje vlastito i zdravlje ljudi oko vas. Ako imate bilo kakvih pitanja, obratite se lokalnoj organizaciji za gospodarenje otpadom. Preuzimamo odgovornosti propisane relevantnim zakonodavstvom za proizvođača i snosimo troškove koji nastaju u vezi s njima. Informacije o gospodarenju otpadom: [www.somogyi.hu](http://www.somogyi.hu).

## KARAKTERISTIKE

• Mikrovalna pećnica • 25 litara • rešetka za roštilj uključena • stakleni okretni tanjur, Ø28,8 cm • snaga mikrovalne pećnice 900 W i roštilja 1000 W • digitalno upravljanje • bijeli LED zaslon • precizno vrijeme • podesivo vrijeme rada do 95 minuta • ugrađeni neovisni kuhinjski tajmer • 5-stupanjsko podešavanje snage mikrovalne pećnice • unaprijed postavljeni programi, npr. kokice • odmrzavanje prema težini ili vremenu • dječja brava • udobna, velika ručka

## OPĆI SAVJETI

- Možete otkazati ili zaustaviti rad pritiskom na tipku **II** u bilo kojem trenutku tijekom programiranja ili podešavanja, ako ste slučajno odabrali pogrešnu funkciju. Zadano stanje označeno je prikazom trenutnog vremena.
- Ravnomjerno rasporedite hranu u posudu prikladnu za mikrovalnu pećnicu, stavljajući veće komade na rubove.
- Stavite posudu na sredinu staklenog okretnog tanjura i zatim zatvorite vrata uređaja. Nikada ne zagrijavajte hranu izravno na staklenom okretnom tanjuru!
- Odaberite razinu snage prikladnu za hranu i svrhu zagrijavanja. Općenito, što je veći sadržaj vode u hrani koju zagrijava, to je veća razina snage koju možete koristiti. Postoje iznimke od ovoga, npr. priprema kokica. Ako postoje upute za kuhanje hrane u mikrovalnoj pećnici, morate ih se pridržavati.
- Pokrijte hranu prije zagrijavanja. To će spriječiti prskanje hrane po unutrašnjosti pećnice.
- Bolje je odabrati nekoliko kratkih vremena zagrijavanja nego jedno predugo. Predugo vrijeme zagrijavanja može zagorjeti hranu i uzrokovati požar!
- Proces zagrijavanja možete privremeno prekinuti jednostavnim otvaranjem vrata.
- Okrenite veće komade hrane ili promiješajte hranu tijekom zagrijavanja kako biste osigurali ravnomjernije zagrijavanje.
- Pažljivo rukujte zagrijanom hranom jer se možda nije ravnomjerno zagrijala, a neki dijelovi su topliji od drugih. Pričekajte da se temperatura izjednači i promiješajte hranu.
- Ne koristite mikrovalnu pećnicu praznu!

## Postavljanje sata

Kada stavite pod napon i uključite uređaj, LED zaslon će prikazati „00:00“.

1. Pritisnite tipku **⏸** jednom, sat će početi treptati.
2. Okrenite kotačić za podešavanje **⌚** kako biste postavili sat.
3. Pritisnite tipku **⏸**, minut će početi treptati.
4. Okrenite kotačić za podešavanje **⌚** kako biste postavili minutu.
5. Pritisnite tipku **⏸** za dovršetak postavke.

## Kuhinjski tajmer

Kada koristite ovu funkciju, ne možete odabrati nijednu drugu funkciju ili način rada.

1. U stanju pripravnosti dvaput pritisnite tipku **⏸**, na zaslonu se prikazuje 00:00.
2. Okrenite kotačić **⌚** i postavite vrijeme odbrojavanja, maksimalno 95:00 minuta.
3. Pritisnite tipku **⏸** za početak odbrojavanja.

## Kuhanje u mikrovalnoj pećnici

1. Pritisnite tipku **F** jednom, na zaslonu se prikazuje P100.
2. Ponovnim pritiscima na tipku ili okretanjem kotačića **⌚** možete odabrati jednu od sljedećih razina snage: P100, P80, P50, P30, P10.
3. Potvrdite odabranu snagu pritiskom na tipku **⏸**.
4. Zatim okrenite kotačić **⌚** kako biste postavili željeno vrijeme rada do 95:00 minuta.
5. Potvrdite to ponovnim pritiskom na tipku **⏸**. Uređaj počinje raditi.

Podesive snage mikrovalne pećnice su:

Broj pritiskana tipki	Zaslon	Snaga mikrovalne pećnice
1	P100	100%
2	P80	80%
3	P50	50%
4	P30	30%
5	P10	10%

## Roštiljanje / kombinirano kuhanje

Prilikom korištenja funkcije roštilja, pazite da ne dodirnete grijaći element! Prilikom korištenja rešetke roštilja, imajte na umu da i rešetka roštilja može biti vruća!

1. Pritisnite tipku **F** jednom, na zaslonu se prikazuje P100.
2. Ponovnim pritiscima na tipku ili okretanjem kotačića **⌚** možete odabrati između načina rada G, C-1, C-2.
3. Potvrdite odabrani, trepćući način rada pritiskom na tipku **⏸**.
4. Zatim okrenite kotačić **⌚** kako biste postavili željeno vrijeme rada do maksimalno 95:00 minuta.
5. Potvrdite to ponovnim pritiskom na tipku **⏸**. Uređaj počinje raditi.

Značajke načina rada Roštilj/Kombi:

Broj pritiskanja tipki	Zaslon	Snaga mikrovalne pećnice	Snaga roštilja
1	G	0%	100%
2	C-1	55%	45%
3	C-2	36%	64%

#### **Odmrzavanje prema težini**

1. Pritisnite tipku \* jednom, na zaslonu se prikazuje „dEF1“.
2. Okrenite brojačnik za odabir težine smrznute hrane, od 100 do 2000 grama.
3. Pritisnite tipku za početak odmrzavanja.

Napomena: Uređaj će se oglasiti zvučnim signalom kako bi naznačio kada je potrebno okrenuti hranu tijekom odmrzavanja. Ako ne učinite ništa, odmrzavanje će se nastaviti.

#### **Odmrzavanje prema vremenu**

1. Dvaput pritisnite tipku \*, na zaslonu se prikazuje „dEF2“.
2. Okrenite kotačić za postavljanje vremena odmrzavanja do 95:00 minuta.
3. Pritisnite tipku za početak odmrzavanja.

Napomene:

- Uređaj će se oglasiti zvučnim signalom kako bi naznačio kada treba okrenuti hranu tijekom odmrzavanja. Ako ne učinite ništa, odmrzavanje će se nastaviti.
- Snaga mikrovalne pećnice tijekom odmrzavanja je P30 (30%) i ne može se mijenjati.

#### **Višenamjensko kuhanje u serijama**

Možete izvršiti dva različita ciklusa kuhanja uzastopno bez zaustavljanja postavljanjem u slijedu, jedan za drugim. Na primjer, možete odmrznuti hranu u prvom ciklusu, a zatim nastaviti bez zaustavljanja, na primjer s kuhanjem u mikrovalnoj pećnici. Programi AUTO izbornika ne mogu se odabrati kao dio kuhanja u serijama.

**PRIMJER:** Ako želite odmrznuti 500 g smrznute hrane, a zatim je kuhati 7 minuta na 80% snage mikrovalne pećnice, potrebno je postaviti sljedeće postavke:

1. Pritisnite tipku \* jednom, na zaslonu se prikazuje „dEF1“.
2. Okrenite kotačić da biste postavili težinu na 500 g.
3. Pritisnite tipku jednom, na zaslonu se prikazuje P100.
4. Ponovno pritisnite tipku ili okrenite kotačić na P80.
5. Pritisnite tipku za potvrdu.
6. Okrenite kotačić da biste postavili željeno vrijeme rada na 7:00.
7. Pritisnite tipku za početak postupka.

#### **Brze funkcije**

1. U zadanom stanju (prikaz točnog vremena), ako pritisnete tipku , uređaj će početi raditi na 100% snage mikrovalne pećnice tijekom 30 sekundi.
2. U načinu rada mikrovalne pećnice, roštilja, kombiniranog kuhanja ili vremenski određenog odmrzavanja, svaki pritisak tipke povećat će vrijeme rada za 30 sekundi.
3. U zadanom stanju, počnite okretati kotačić ulijevo, a zatim ga okrenite udesno ili ulijevo kako biste postavili vrijeme rada. Kada pritisnete tipku , uređaj će raditi na 100% snage mikrovalne pećnice tijekom postavljenog vremena.

#### **Dječja brava**

**Zatvaranje:** U zadanom stanju (prikaz vremena), pritisnite i držite tipku za 3 sekunde. Dugi zvučni signal i pojava ikone ključa označavaju da je dječja brava aktivna. Uređaj ne reagira ni na kakve naredbe s tipki ili kotačića.

**Otključavanje:** U aktivnom stanju dječje brave, pritisnite i držite tipku za 3 sekunde dok se ne začuje dugi zvučni signal.

#### **Informacije o snazi i vremenu**

1. U načinu rada mikrovalne pećnice, roštilja ili kombiniranog načina rada, ako pritisnete tipku , kod snage mikrovalne pećnice ili kombiniranog načina rada prikazat će se za 3 sekunde.
2. Ako pritisnete tipku tijekom kuhanja, vrijeme će se prikazati za 3 sekunde ako je prethodno postavljeno.

#### **Automatski izbornici**

Detalji unaprijed postavljenih programa, ovisno o vrsti hrane, navedeni su u **Tablici 1**.

1. U zadanom stanju, počnite okretati kotačić u smjeru kazaljke na satu, a zatim odaberite željeni program (A01 – A08) okretanjem u smjeru kazaljke na satu ili suprotno od smjera kazaljke na satu.
2. Potvrdite odabir pritiskom na tipku .
3. Okrenite kotačić za postavljanje detalja odabranog programa prema Tablici 1.
4. Pokrenite program pritiskom na tipku .

## TEHNIČKI PODACI

napajanje: .....	230 V~ / 50 Hz
ulazna / izlazna snaga mikrovalne pećnice .....	1450 W / 900 W
snaga roštilja .....	1000 W
radna frekvencija mikrovalne pećnice .....	2450 MHz
volumen: .....	25 litara
veličina staklenog okretnog tanjura .....	Ø 28,8 cm
dimenzije uređaja: .....	469x280x377 mm
težina: .....	12,5 kg
prelazak u stanje pripravnosti: .....	maks. 20 minuta
potrošnja energije u stanju pripravnosti: .....	maks. 0,8 W

Producer / gyártó / výrobca / producător / proizvođač / výrobce / proizvođač:  
**SOMOGYI ELEKTRONIC®** • H – 9027 • Győr, Gesztenyefa út 3. • [www.somogyi.hu](http://www.somogyi.hu)

Distribútor: **SOMOGYI ELEKTRONIC SLOVENSKO s. r. o.**  
Ul. gen. Klapku 77, 945 01 Komárno, SK • Tel.: +421/0/35 7902400 • [www.somogyi.sk](http://www.somogyi.sk)

Distribuitor: **S.C. SOMOGYI ELEKTRONIC S.R.L.**  
J12/2014/13.06.2006 C.U.I.: RO 18761195  
Cluj-Napoca, județul Cluj, România, Str. Prof. Dr. Gheorghe Marinescu, nr. 2, Cod poștal: 400337  
Tel.: +40 264 406 488, Fax: +40 264 406 489 • [www.somogyi.ro](http://www.somogyi.ro)

Uvoznik za SRB: **ELEMENTA d.o.o.**  
Jovana Mikića 56, 24000 Subotica, Srbija • Tel: +381 (0)24 686 270 • [www.elementa.rs](http://www.elementa.rs)  
Zemlja uvoza: Mađarska • Zemlja porekla: Kina • Proizvođač: Somogyi Elektronik Kft.

Uvoznik za HR: **ZED d.o.o.**  
Industrijska c. 5, 10360 Sesvete, Hrvatska • Tel: +385 1 2006 148 • [www.zed.hr](http://www.zed.hr)  
Uvoznik za BiH: **DIGITALIS d.o.o.**  
M.Spahe 2A/30, 72290 Novi Travnik, BiH • Tel: +387 61 095 095 • [www.digitalis.ba](http://www.digitalis.ba)  
Proizvođač: Somogyi Elektronik Kft, Gesztenyefa út 3, 9027 Győr, Mađarska



**SOMOGYI ELEKTRONIC®**  
— since 1981 —